

# Interface loch sondeur

Référence produit : 90-60-450



## FICHE D'INSTALLATION

Version 2.0

**nke** - Compétition voile

Z.I. Kerandré – Rue Gutenberg – 56700 HENNEBONT- FRANCE  
<http://www.nke.fr> – n° indigo 0 892 680 656 : 0,34€/min.

# SOMMAIRE

<b>1</b>	<b>PRÉSENTATION .....</b>	<b>3</b>
<b>2</b>	<b>CARACTÉRISTIQUES TECHNIQUES.....</b>	<b>4</b>
<b>3</b>	<b>DIAGNOSTIQUE DES PANNES 1<sup>ER</sup> NIVEAU.....</b>	<b>4</b>
<b>4</b>	<b>INSTALLATION.....</b>	<b>5</b>
4.1	LISTE DES ACCESSOIRES.....	5
4.2	PRÉCAUTIONS D'INSTALLATION .....	5
4.3	MONTAGE DU BÔTIER INTERFACE LOCH SONDEUR.....	5
4.4	RACCORDEMENT AU BUS <i>TOPLINE</i> .....	6
4.5	RACCORDEMENT DES CAPTEURS .....	6

# 1 PRESENTATION

L'**interface loch sondeur** permet le raccordement du capteur loch speedomètre et du capteur sondeur au **Bus TOPLINE** de votre installation. Cet instrument de mesure délivre d'une part les informations de vitesse et de distance parcourue par le bateau, et d'autre part, la profondeur, la température de l'eau et la tension du bus d'alimentation.

Selon vos exigences de performance, vous pouvez utiliser deux types de capteur loch :

- Le capteur loch speedomètre roue à aubes.
- Le capteur loch speedomètre électromagnétique.

## Architecture de l'installation

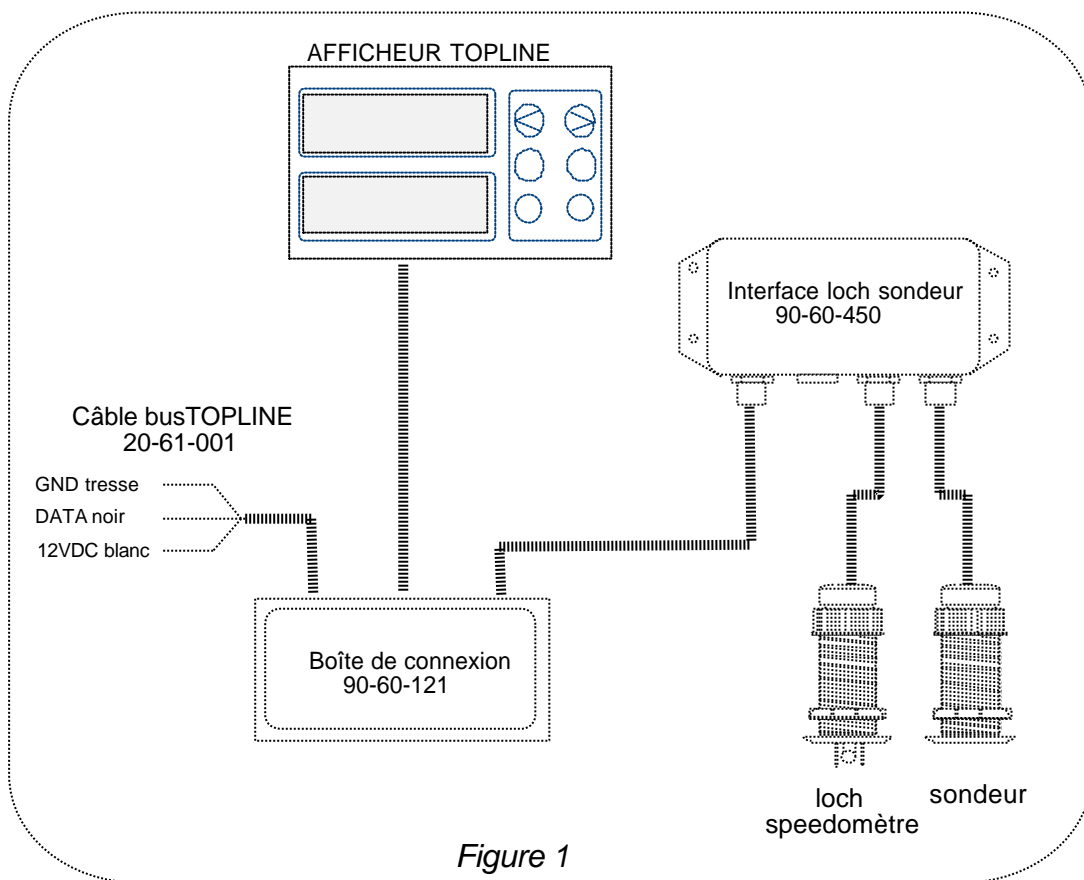

Figure 1

### IMPORTANT

- Lisez cette notice dans sa totalité avant de commencer l'installation.
- Tout raccordement électrique sur le **bus TOPLINE** doit être réalisé avec la boîte de connexion 90-60-121. Utilisez uniquement du câble **bus TOPLINE** 20-61-001.
- Toute intervention sur le **bus TOPLINE** doit s'effectuer avec l'installation hors tension.
- Pour les réglages des canaux, référez-vous à la notice utilisateur de votre afficheur **TOPLINE**.

## 2 CARACTERISTIQUES TECHNIQUES

---

- Alimentation : 10 à 16VDC
- Consommation : 60mA
- Étanchéité :IP54
- Poids : 160 gr
- Température en fonctionnement : -10°C à +50°C
- Température de stockage : -20°C à +60°C
- Portée contrôlée jusqu'à 50 mètres
- Loch journalier : 0 à 99.99 miles
- Loch totalisateur : 0 à 9999 miles
- Affichage vitesse surface : 0 à 99.99 nœuds
- Température de l'eau : 0°C à +50°C

## 3 DIAGNOSTIQUE DES PANNES 1<sup>ER</sup> NIVEAU.

---

Ce chapitre peut vous permettre de faire face, sans perte de temps, aux incidents bénins qui ne requièrent pas l'intervention d'un spécialiste. Avant de prendre contact avec l'assistance technique, consultez le tableau d'aide au dépannage ci-dessous.

Pannes	Causes possibles et solutions
L'installation <b>Topline</b> ne détecte pas l'Interface loch sondeur	Le câble bus n'est pas ou mal connecté à la boîte de connexion : vérifiez le branchement et la connexion dans la boîte de connexion. Vérifiez l'état des câbles : ils ne doivent pas présenter de trace d'usure ou sectionnement.
La vitesse surface indiquée est <b>0.00</b> , ceci quelle que soit la vitesse de votre bateau.	Vérifiez que la roue à aubes n'est pas bloquée (algues, coquillages). Vérifiez que le coefficient de calibration est différent de <b>0.00</b> : voir le chapitre 3.
La vitesse surface indiquée est <b>0.00</b> et le canal température eau indique « <b>Pan</b> ».	Il est possible que le capteur loch soit mal connecté ou cassé. Vérifiez l'état du câble et la connexion au boîtier.
Le sondeur affiche la profondeur mais l'affichage clignote par intermittence.	Votre sondeur peine à détecter le fond ; Nettoyez la surface du capteur sondeur.
Le sondeur indique toujours une profondeur fixe : exemple <b>2.10</b>	Il est possible que le sondeur détecte la quille et non le fond. Consultez la fiche d'installation du capteur sondeur.
Votre afficheur indique <b>défaut batterie</b> .	Contrôlez la tension de votre batterie au voltmètre : la tension en fonctionnement doit être supérieure à 10VDC. Vérifiez la tenue de la charge de votre batterie.

---

Si vous n'arrivez pas à résoudre le problème, contactez votre distributeur.

## 4 INSTALLATION

### 4.1 Liste des accessoires

- 15 mètres de câble bus équipé d'un connecteur : 90-60-460
- Boîte de connexion TOPLINE : 90-60-121
- Cordon adaptateur pour ancien capteur sondeur 90-60-453.
- Cordon adaptateur pour ancien capteur loch roue à aubes : 90-60-454
- Connecteur bus TOPLINE : 90-60-465.

### 4.2 Précautions d'installation

Il est préférable de fixer ce boîtier à l'avant du bateau et en hauteur, dans un endroit qui ne risque pas d'être inondé.

### 4.3 Montage du boîtier interface loch sondeur

Le boîtier de l'**interface loch sondeur** est étanche aux projections d'eau. Il est équipé de trois embases recevant les connecteurs du capteur sondeur, du capteur loch et du câble bus TOPLINE. Le boîtier sera fixé par quatre vis M4 (non livrées).

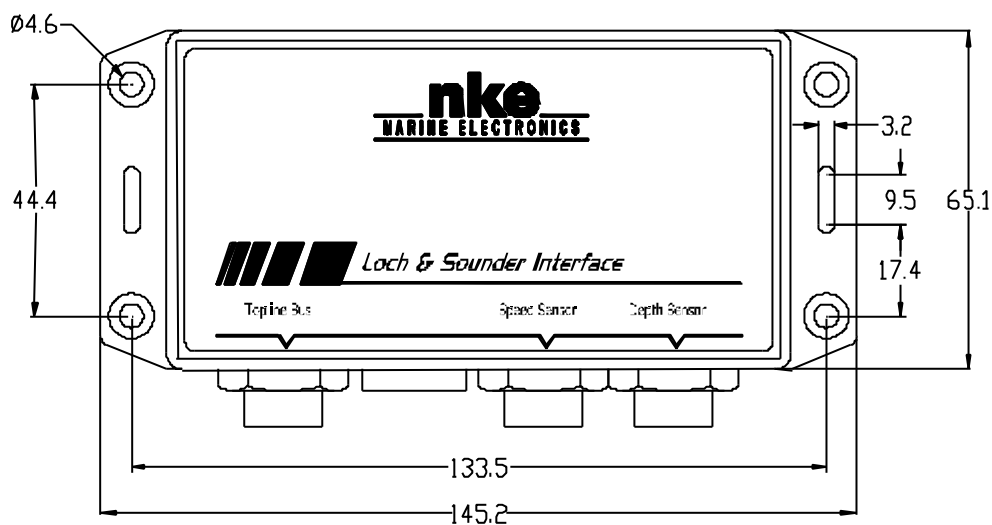

Figure 2

#### ATTENTION :

- pour garantir l'étanchéité de l'**interface loch sondeur**, assurez-vous que les connecteurs sont fermement vissés sur les embases.
- La connexion des capteurs doit s'effectuer avec l'installation hors tension.

#### 4.4 Raccordement au bus *Topline*

1. Faîtes cheminer le câble bus de l'**interface loch sondeur** vers la boîte de connexion **TOPLINE** de votre installation.
2. Raccordez le câble bus dans la boîte de connexion.

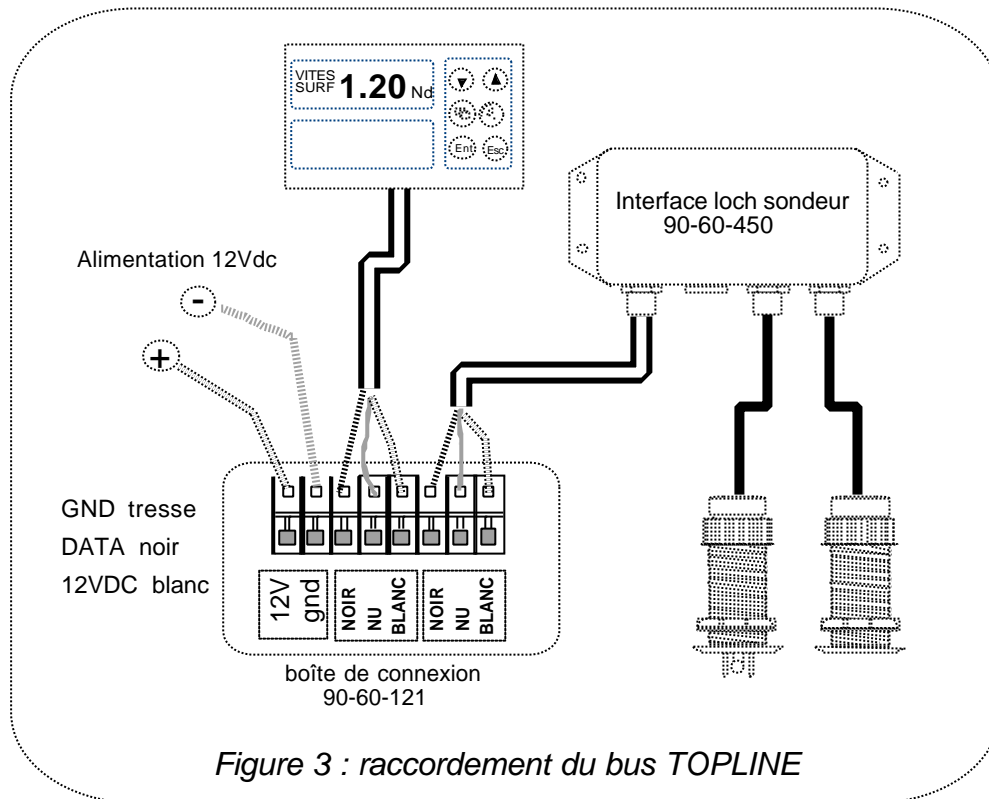

Si vous réduisez la longueur du câble bus 90-60-460, dénudez et étamez les fils avant de les connecter dans la boîte de connexion.

#### 4.5 Raccordement des capteurs

Les capteurs sont équipés d'un câble de 6 mètres et d'un connecteur surmoulé étanche. Vous connecterez le capteur loch speedomètre, roue à aubes ou électromagnétique, sur l'embase marquée **speed sensor** et le capteur sondeur sur l'embase **depth sensor** (voir figure 2).



## NOTES

---

---

---

---

---

---

---

---

---

---

---

---

---

---

---

---

---

---

---

---

---

---

---

---

---

---