



Traceur NavX nke

Instructions d'installation

Ver. 000017

1. Avis de sécurité

Le NavX doit être installé et utilisé conformément aux instructions fournies. L'installation et l'utilisation du NavX contrairement aux recommandations spécifiées dans ce document peuvent entraîner la perte de la garantie et des dommages à l'appareil, au navire ou à l'opérateur.



AVERTISSEMENT : Le client ne doit pas démonter ou tenter de réparer le produit. Il n'y a pas de pièces réparables par l'utilisateur. Tout changement ou modification entraînera l'annulation de la garantie.



AVERTISSEMENT : Débranchez la batterie avant de commencer l'installation.



AVERTISSEMENT : L'appareil a une tension nominale de 12V

La tension maximale de fonctionnement est de 15V DC.



AVERTISSEMENT : Le fil d'alimentation positif (BATTERY+) doit toujours être connecté avec un fusible 5A à la borne positive (+) de la batterie.



AVERTISSEMENT : Avant de connecter le NavX à une source d'alimentation, assurez-vous que l'appareil est mis à la terre conformément aux exigences de ce manuel. Il n'est pas possible de connecter le NavX à un circuit avec une mise à la terre positive.

Si vous avez des questions sur l'installation ou des doutes sur la compatibilité avec d'autres appareils, contactez – support.marine-electronics@nke.fr.

2. Produits applicables

Ce document est applicable aux produits suivants :

Produit	Dimensions hors tout, mm	Découpe du panneau, mm	Poids, kg
NavX 210 & 210e	260 x 177 x 61	248 x 165	2,1
NavX 216 & 216e	391 x 240 x 64	379 x 228	3,4

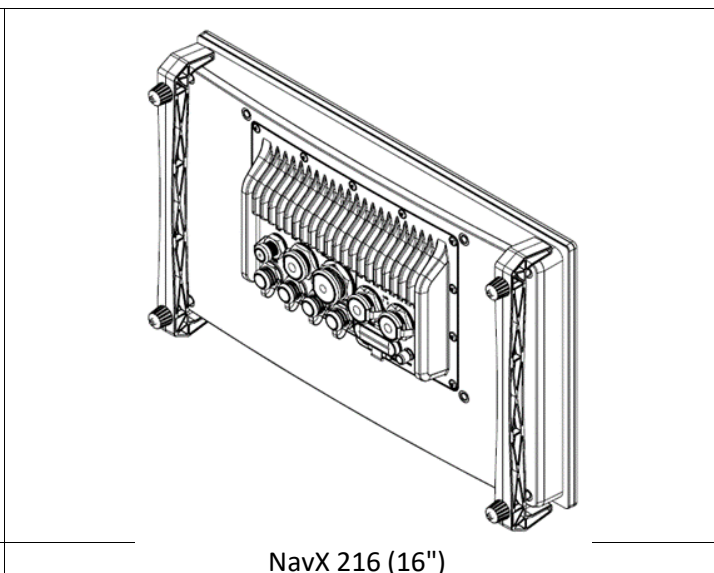
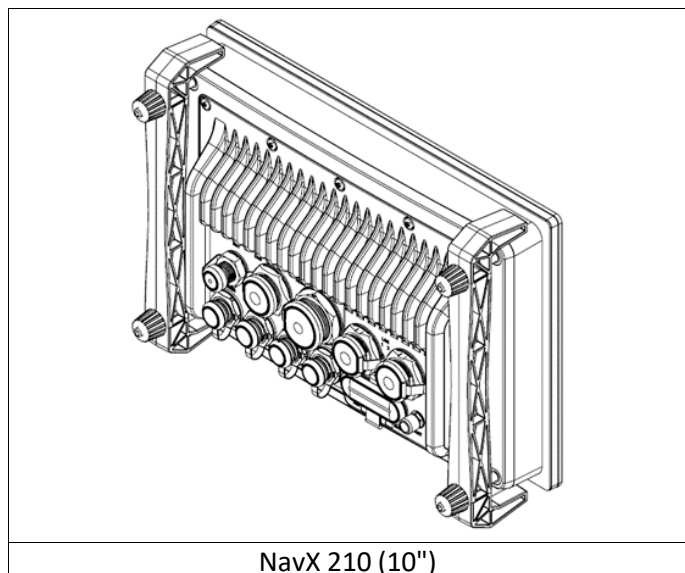

3. Montage en surface

Lorsque vous choisissez un emplacement pour installer le NavX, pensez à prévoir suffisamment d'espace derrière le panneau pour les connexions de câbles ainsi que pour les opérations d'installation et de maintenance.

Une bonne circulation d'air doit être assurée autour de l'appareil. La température maximale de fonctionnement de l'appareil est de 55°C. L'installation doit être conçue et exécutée de manière à ne pas dépasser cette température.

Pour les installations extérieures, assurez-vous que le panneau est suffisamment rigide et plat pour former un joint avec l'appareil, et que le panneau prévu est apte à supporter le poids du NavX.

En outre, il faut tenir compte du fait que le NavX possède un récepteur GPS/GNSS interne et un modem 4G, qui nécessitent un matériau radio-transparent autour de l'appareil pour fonctionner correctement. Les matériaux non radio-transparents sont différents types de métal mais aussi des laminés en fibre de carbone. Utilisez un accessoire d'antenne GPS/GNSS en option pour améliorer la réception GPS à bord des navires dotés de cabines fermées et/ou d'une construction bloquant les radiofréquences, où l'écran NavX n'a pas une vue dégagée du ciel. Comme les antennes du modem 4G sont intégrées et ne peuvent être remplacées par un

équipement externe, il faut trouver un moyen de faire communiquer l'appareil avec le monde extérieur.

Remarque ! Lorsque le NavX n'est pas en service, la housse en silicone fournie doit être utilisée pour protéger l'appareil du soleil et des autres éléments.

1. Découpez un trou dans la surface souhaitée et insérez le NavX dans le trou avec le joint entre les deux.

Les gabarits de découpe pour le NavX 210 (10") et 216 (16") sont fournis dans ce manuel.

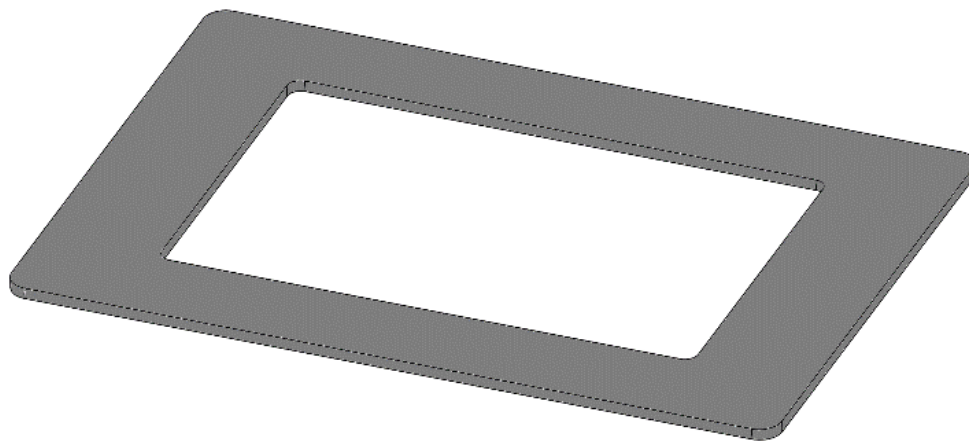

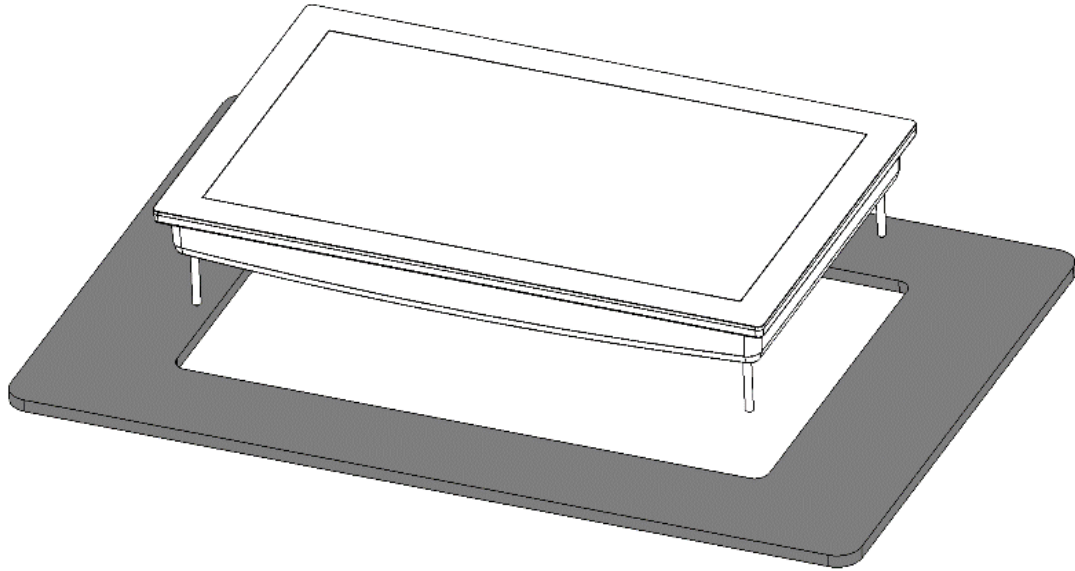

2. Après avoir inséré l'écran NavX, vérifiez qu'il est bien en place compte tenu de l'orientation et que la couture autour du bord de l'écran est bien scellée de tous les côtés.

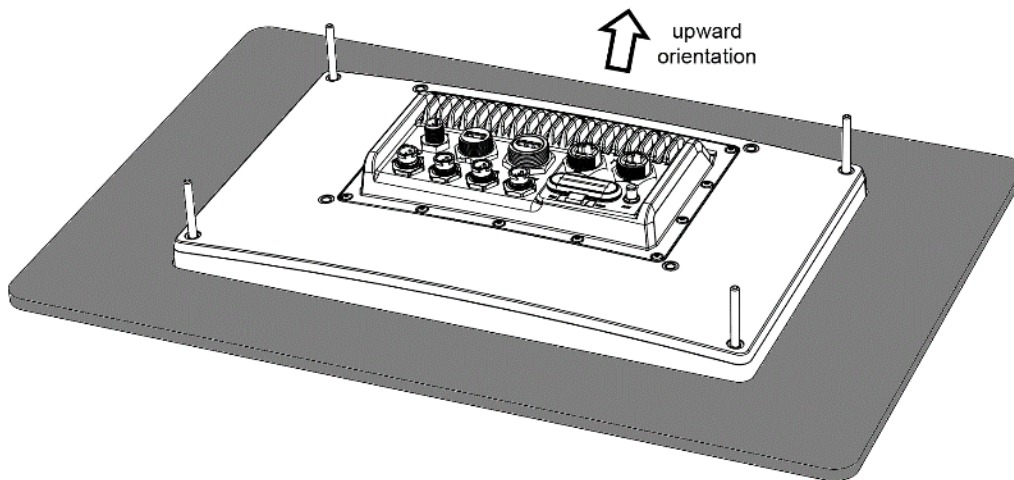
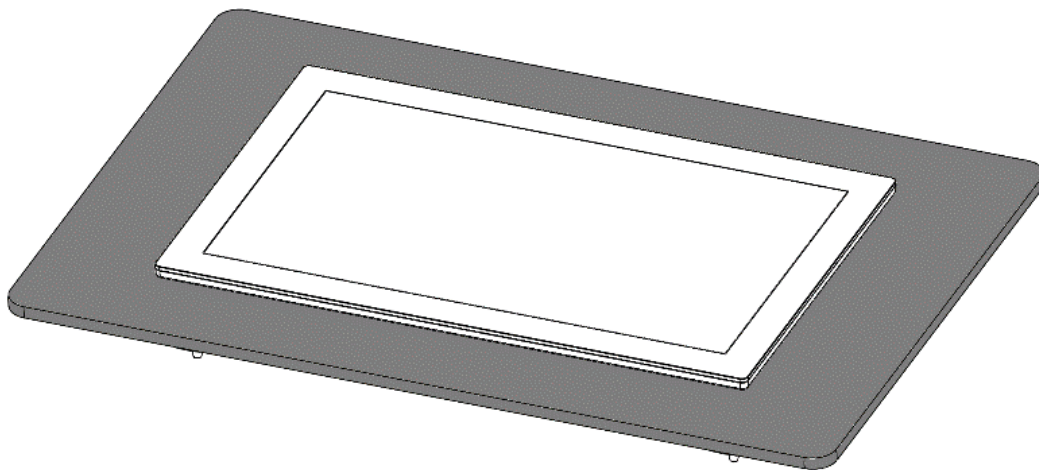

- Fixez les supports (fournis avec l'appareil) à l'aide de goujons filetés et d'écrous à ailettes. Les écrous doivent être serrés avec précaution à la main pour éviter qu'ils ne se desserrent sous l'effet des vibrations, tout en veillant à ne pas endommager le NavX par un serrage excessif.



AVERTISSEMENT : N'utilisez pas d'outils et ne serrez pas trop fort pour éviter d'endommager l'appareil. à l'appareil. Couple maximal de 0,4 Nm.

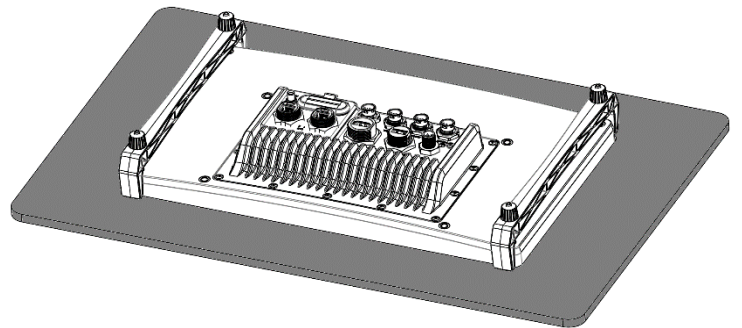
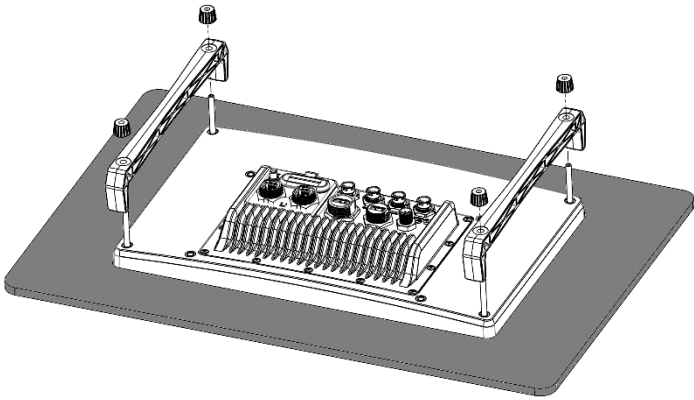

4. Notez qu'un espace supplémentaire doit être prévu derrière un NavX en raison du rayon de courbure minimum des câbles.

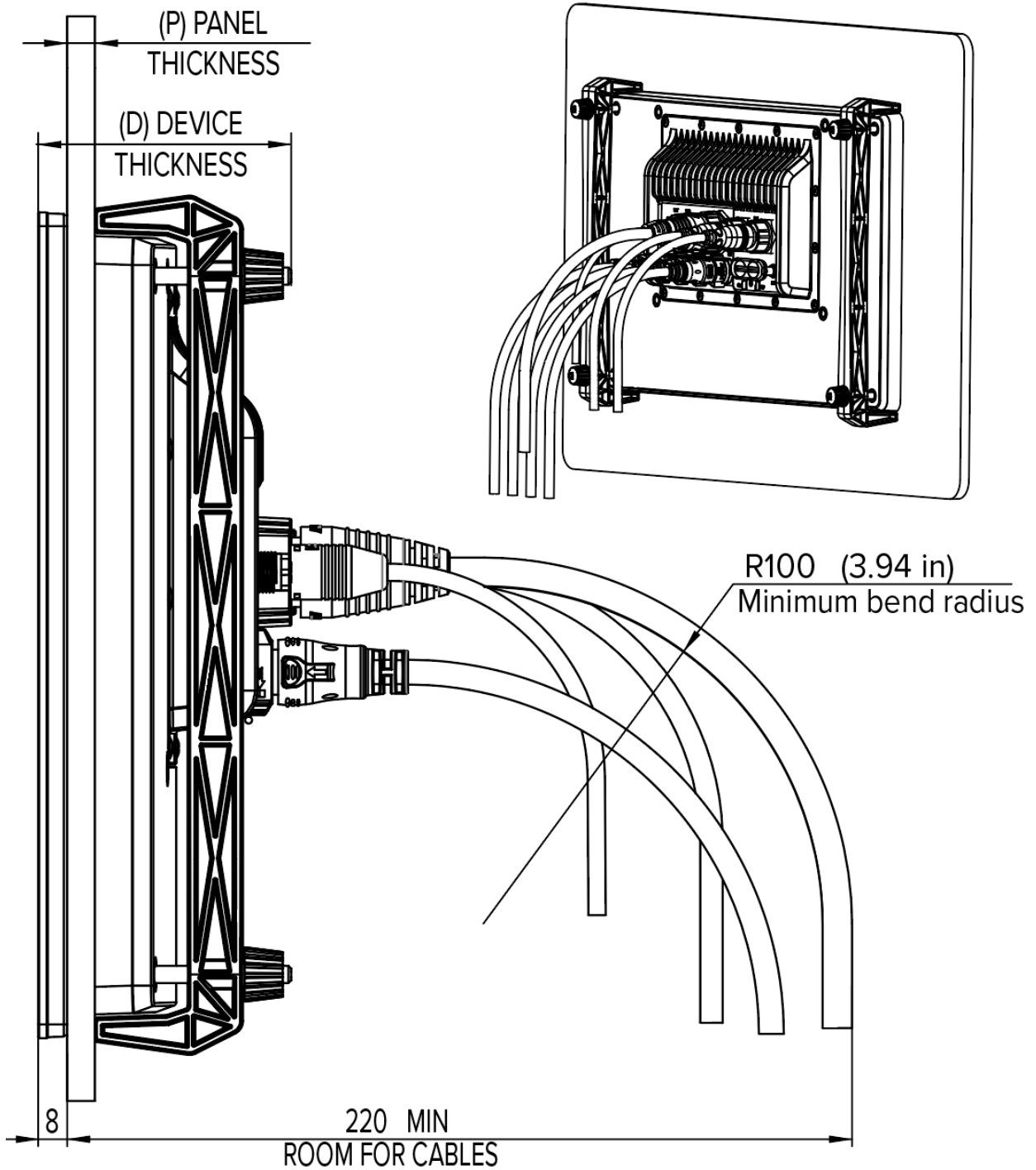

Produit	P, mm		D, mm
NavX 210 (10")	4 min	15 max	76 min
NavX 216 (16")		13 max	76 min

5. Protégez les câbles contre les tensions à l'aide de pinces anti-traction (non fournies).

6. Montage sur support (Etrier)

Le support à étrier optionnel peut être utilisé pour monter le NavX 210 (10") et 210e (Auxiliaire 10") sur une surface horizontale. Le support ne convient pas au montage du NavX 216 (16") ou 216e (auxiliaire 16").

Lorsque vous choisissez un emplacement pour installer le NavX, pensez à prévoir suffisamment d'espace derrière le panneau pour les connexions de câbles ainsi que pour les opérations d'installation et de maintenance.

Une bonne circulation d'air doit être assurée autour de l'appareil. La température maximale de fonctionnement de l'appareil est de 55°C.

Installez les deux supports en plastique sur le NavX. Couple maximal de 0,4 Nm. L'utilisation de frein-filet à faible résistance est recommandée mais pas nécessaire.

Utilisez le support comme modèle. Marquez et percez au moins 4 trous pilotes sur la surface de montage pour les vis autotaraudeuses correspondantes (non fournies avec le support).

Les boutons latéraux doivent être suffisamment serrés à la main pour éviter qu'ils ne se desserrent sous l'effet des vibrations en cours de route.

Remarque ! Lorsque le NavX n'est pas en service, la housse en silicone fournie doit être utilisée pour protéger l'appareil du soleil et des autres éléments.

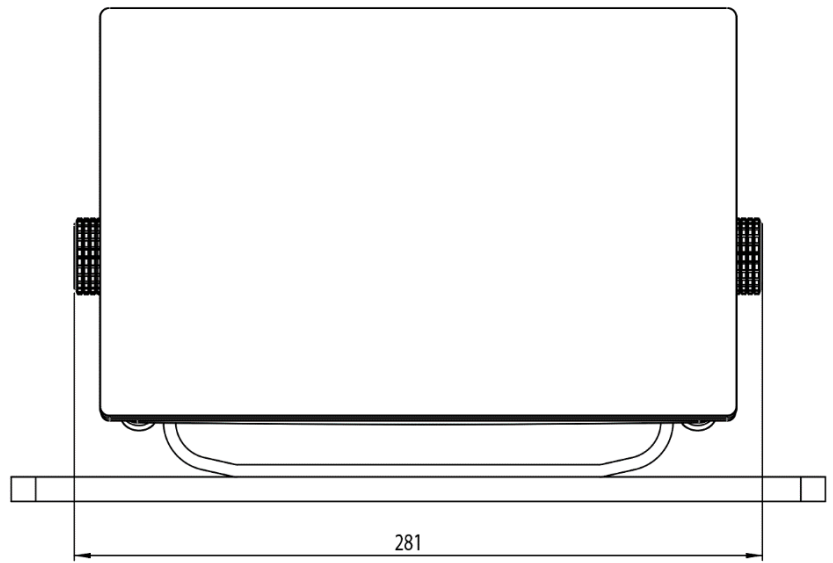
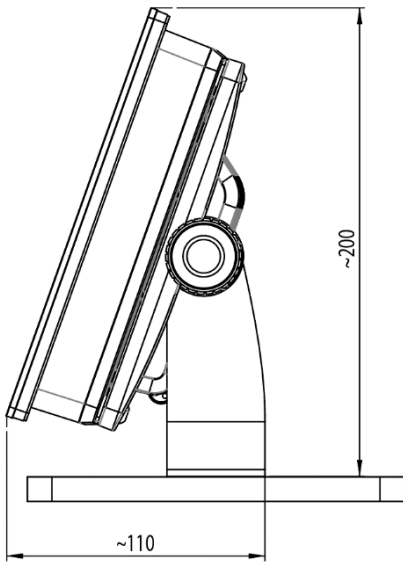
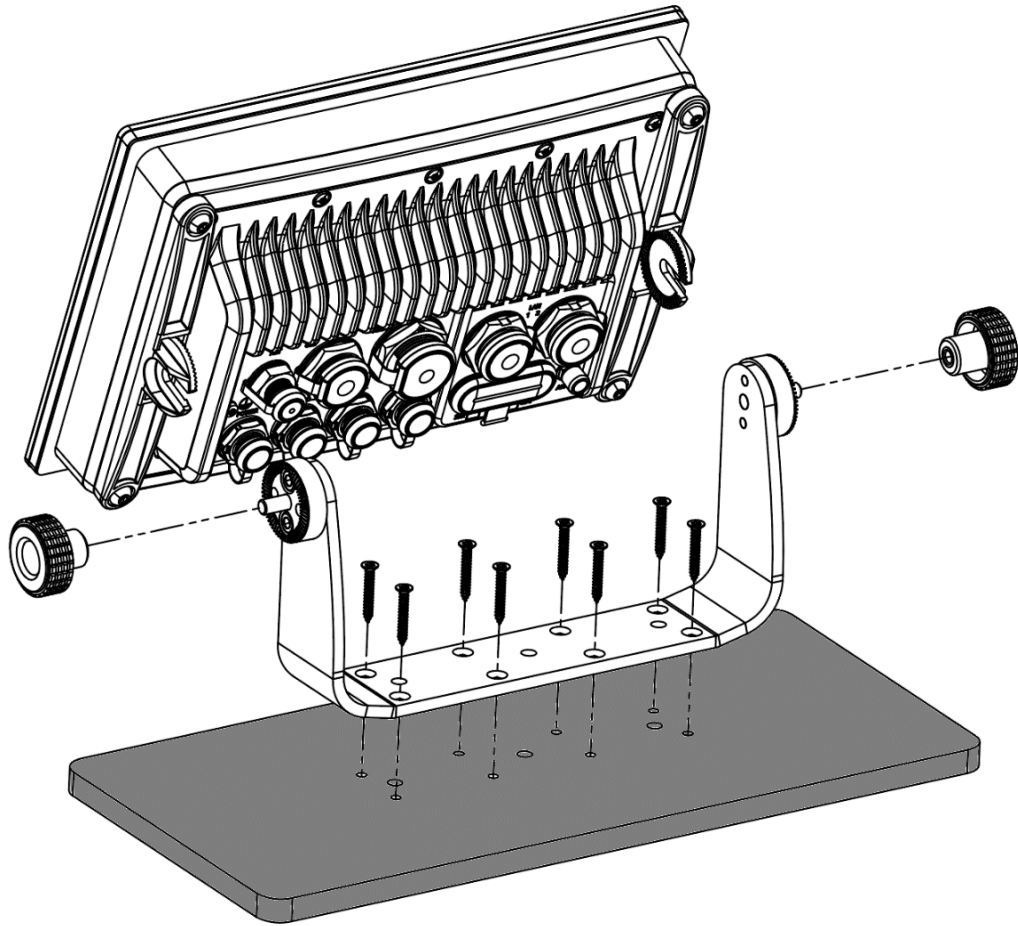

7. Aperçu des connexions

Vue d'ensemble des connexions du NavX.

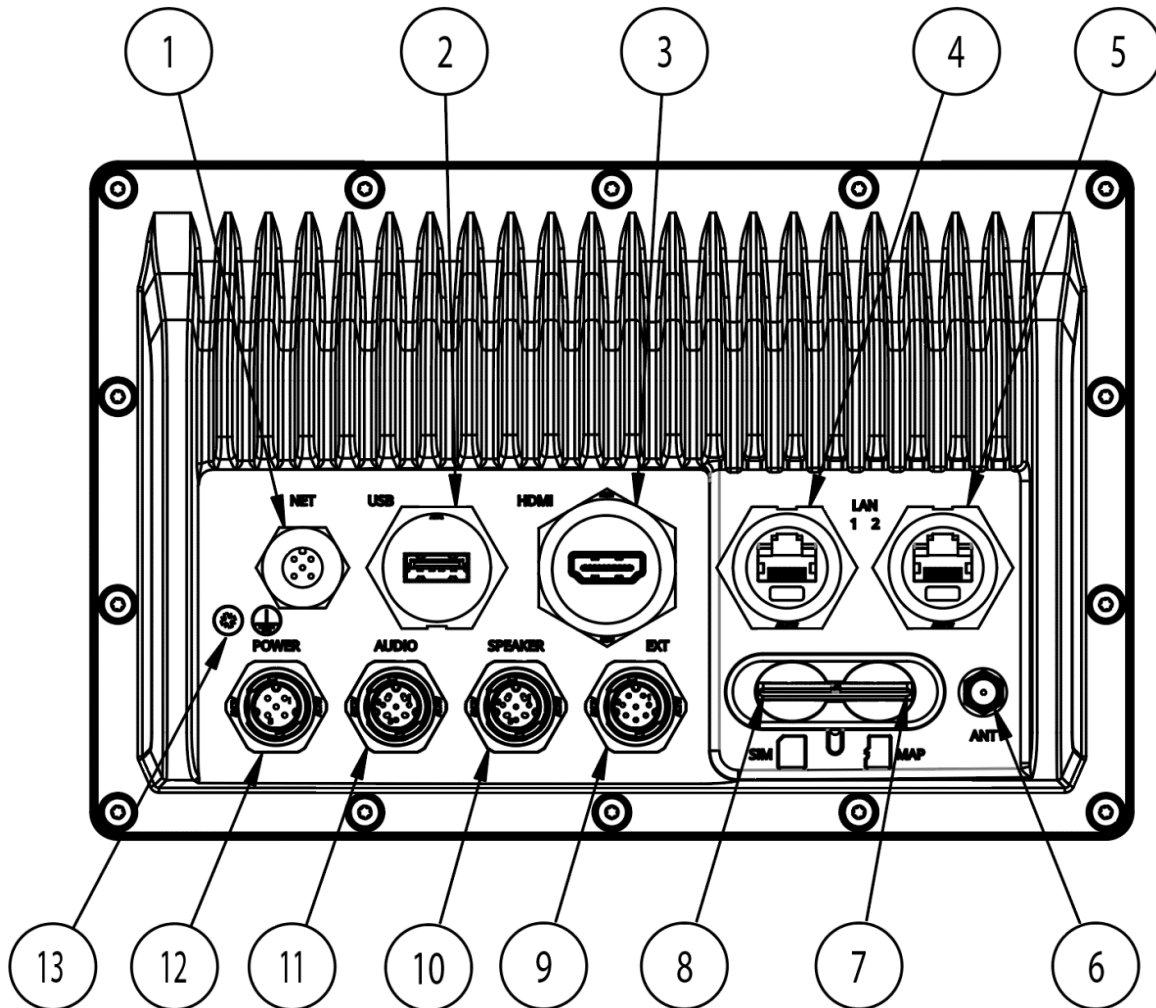

Nº	NOM	DESCRIPTION
1	NET	Réseau NMEA2000
2	BUS	Port d'accessoires
3	DISP	Port pour les afficheurs auxiliaires Q tels que 210e et 216e
4	LAN1	Port Ethernet 1000Mbps
5	LAN2	Port Ethernet 100Mbps
6	ANT	Connecteur d'antenne pour radio FM/DAB
7	MAP	Porte-cartes
8	SIM	Support de carte SIM
9	EXT	Port d'extension
10	SPEAKER	Port du haut-parleur
11	AUDIO	Port audio externe de niveau ligne
12	POWER	Alimentation électrique
13	Terrain	Connecteur de masse RF



REMARQUE : Pour **ouvrir les** capuchons "Power", "Audio", "Speaker" et "Ext" : tirez le capuchon vers le haut et vers la direction "NE" comme indiqué sur l'image ci-dessous.

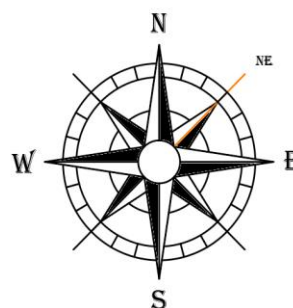
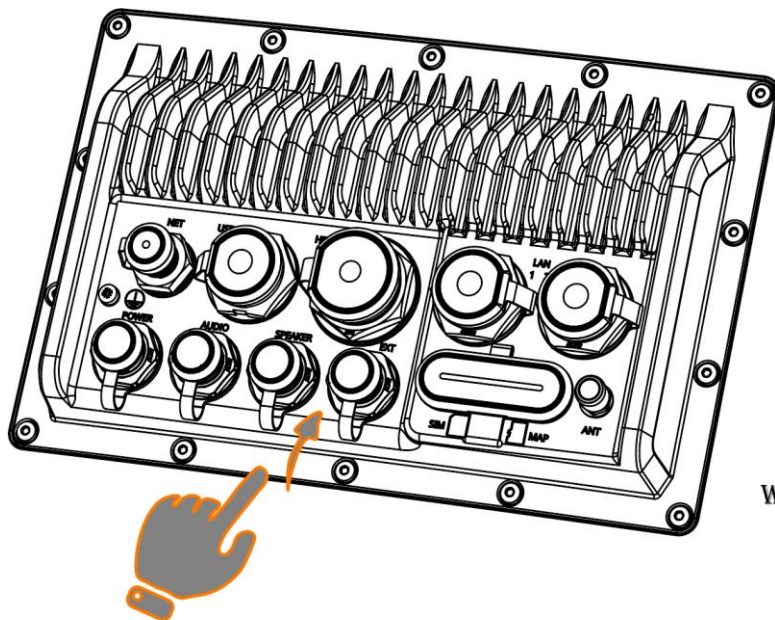

REMARQUE : Pour **fermer les** capuchons "Power", "Audio", "Speaker" et "Ext" : faites glisser le capuchon vers la direction "NW" et poussez vers le bas comme indiqué sur l'image ci-dessous.

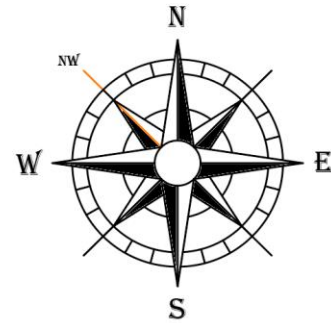
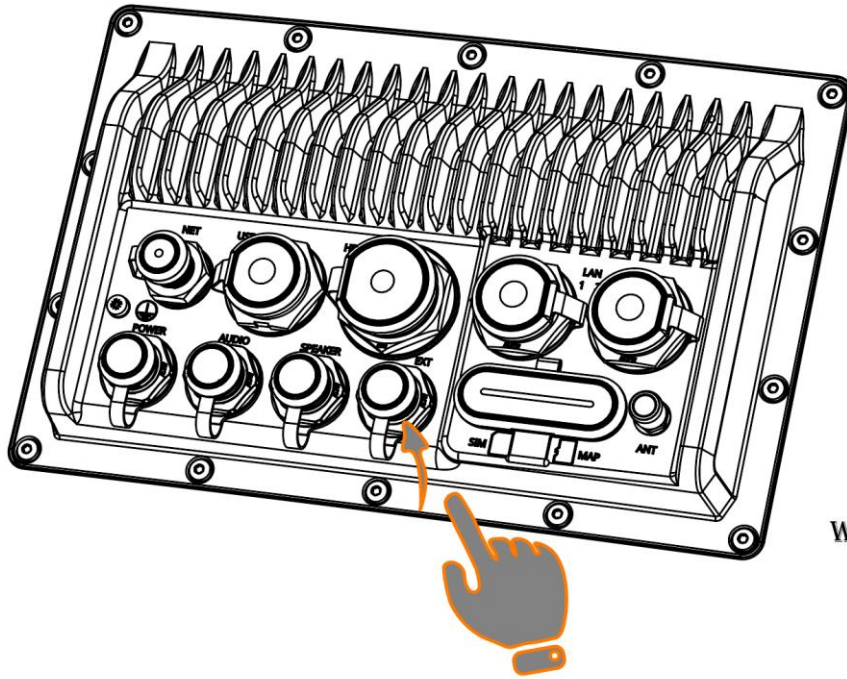

8. Installation de base

8.1. Connexions d'installation de base

L'installation de base comprend le NavX, l'alimentation électrique et les connexions NMEA.

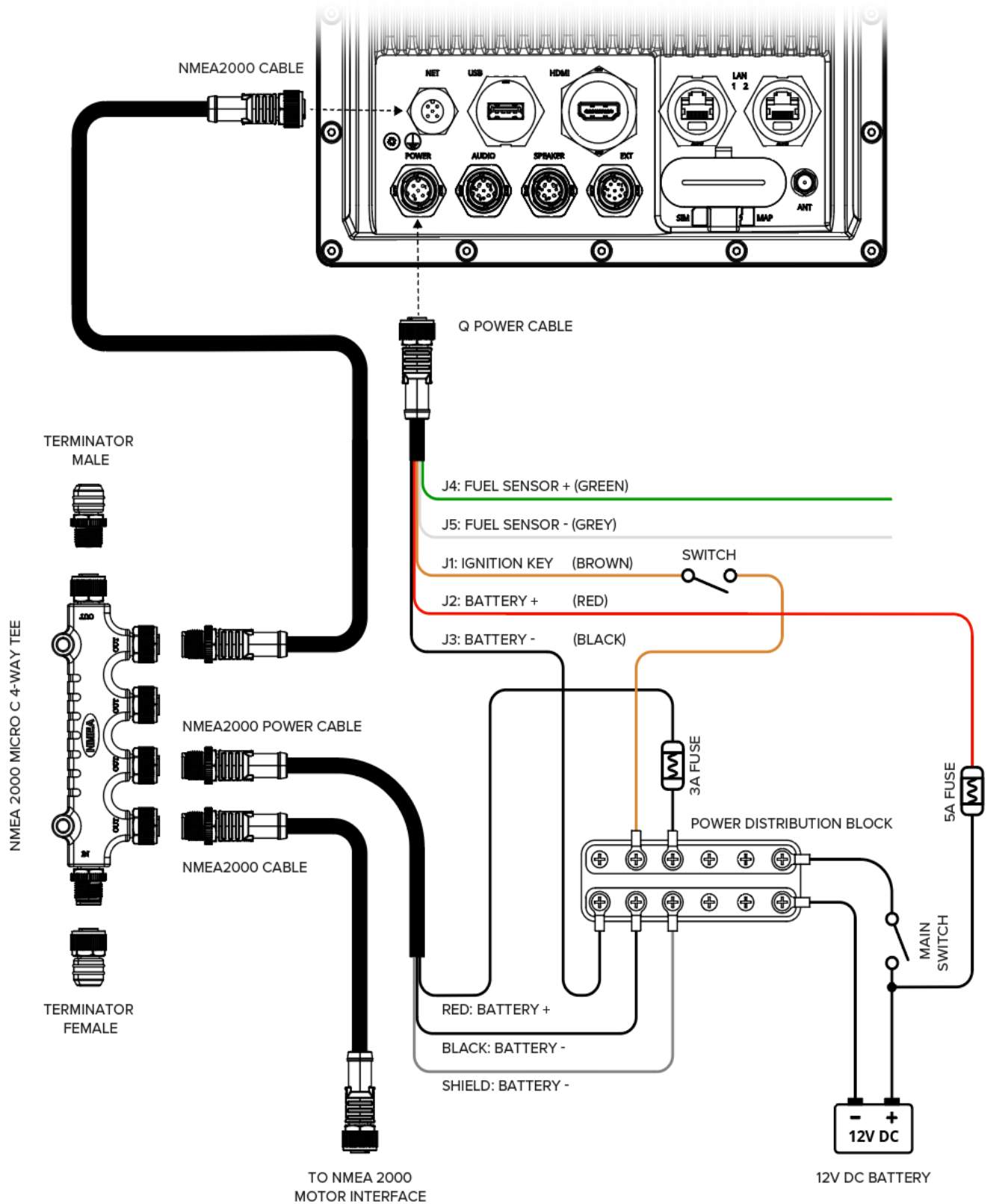

Connexion électrique

L'écran est alimenté par 12V DC via le câble fourni. Utilisez uniquement le câble d'alimentation fourni avec l'appareil.

Assurez-vous que l'alimentation principale du navire est coupée et que la batterie est déconnectée.

Connectez le fil (BATTERY+) à la borne positive (+) de l'alimentation 12V DC à travers un porte-fusible étanche avec un fusible de 5A (non fourni).

Connectez le fil (BATTERY-) à la borne négative (-) de l'alimentation 12V DC.

Connectez le fil (CLÉ D'IGNITION) à travers le commutateur d'allumage à la borne positive de l'alimentation 12V DC.



AVERTISSEMENT : Avant de mettre le NavX sous tension, assurez-vous qu'il a été correctement mis à la terre et que le fusible de protection du circuit est installé conformément aux instructions.

REMARQUE : L'écran NavX est mis sous tension et hors tension à l'aide du signal de commande de la clé d'allumage.

8.2. Indicateur de niveau de carburant

Si vous connectez un indicateur de niveau de carburant, le capteur doit être un modèle résistif, européen (0-190ohm) ou américain (240-30ohm).

1. Connectez le fil (FUEL SENSOR+) à la borne positive du capteur.
2. Connectez le fil (FUEL SENSOR-) à la borne négative du capteur.



AVERTISSEMENT : Ne pas connecter le 'FUEL SENSOR-' à la tension d'alimentation ! Cela entraînerait des dommages permanents à l'appareil.

8.3. Mise à la terre - fil de drainage dédié en option

Les fréquences émises par des appareils tels que les alimentations à découpage ou les émetteurs MF/HF, etc. peuvent provoquer des interférences avec un écran tactile. Si vous rencontrez des problèmes avec les performances de l'écran tactile, l'installation d'un fil de drainage dédié supplémentaire peut résoudre le problème.

Connectez une extrémité du fil de drainage supplémentaire (non fourni) à votre produit (optionnel).

Connectez l'autre extrémité du fil de drainage supplémentaire au même point que le fil de drainage du câble d'alimentation (blindage). Il peut s'agir du point de masse RF du bateau ou de la borne négative de la batterie du système.

Le système d'alimentation en courant continu doit être soit :

- Mise à la terre négative, où la borne négative de la batterie est reliée à la masse du navire ; ou
- Flottant, où la borne de la batterie n'est pas connectée à la masse du navire.

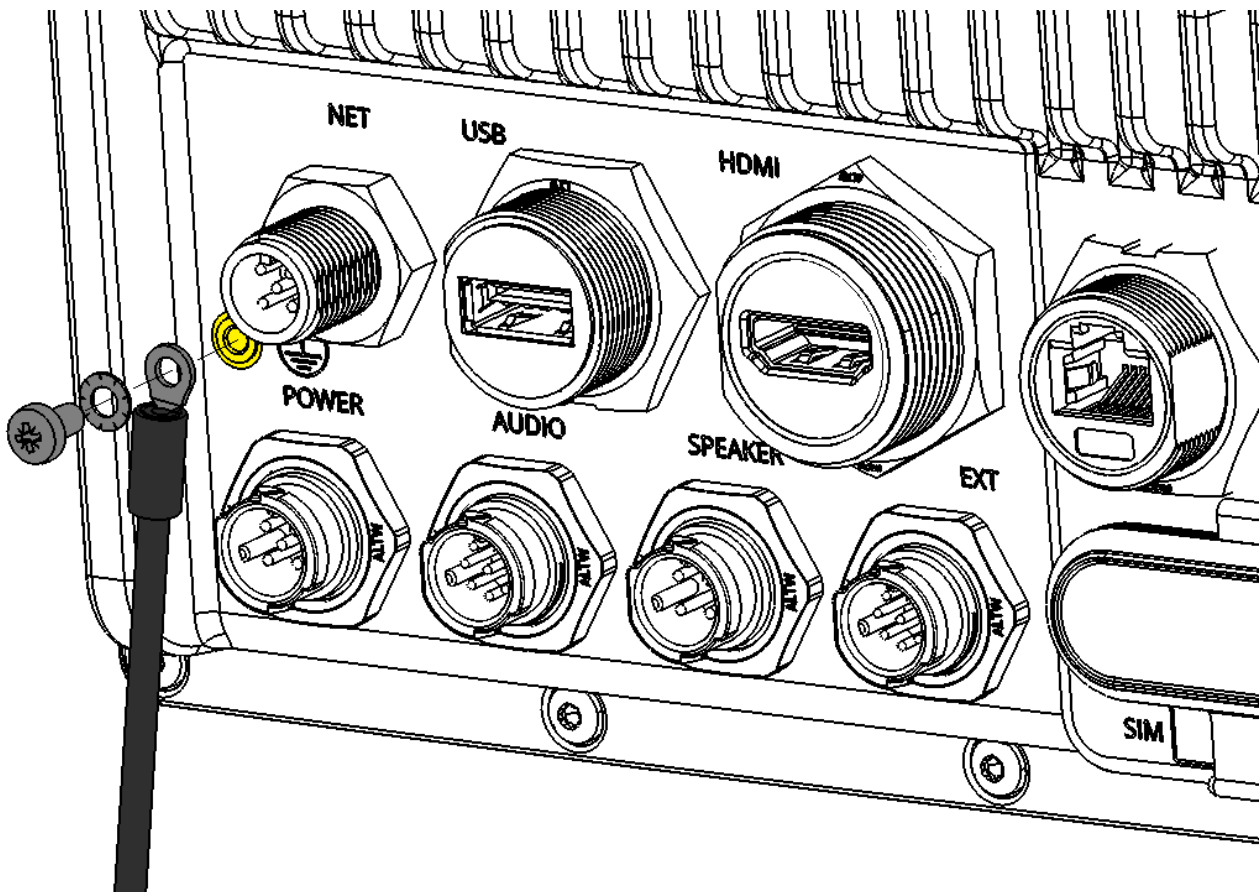



AVERTISSEMENT : Ne connectez pas le NavX à un système ayant une mise à la terre positive.

8.4. Réseau NMEA

Le réseau NMEA 2000 est utilisé pour recevoir des données d'autres appareils et du bus nke via la Box N2K.

1. Montez un TEE 4 voies NMEA2000 MICRO-C (fourni séparément) à l'endroit approprié. Ajoutez des terminateurs aux deux extrémités du port multiple, un terminateur mâle à une extrémité et un terminateur femelle à l'autre extrémité.

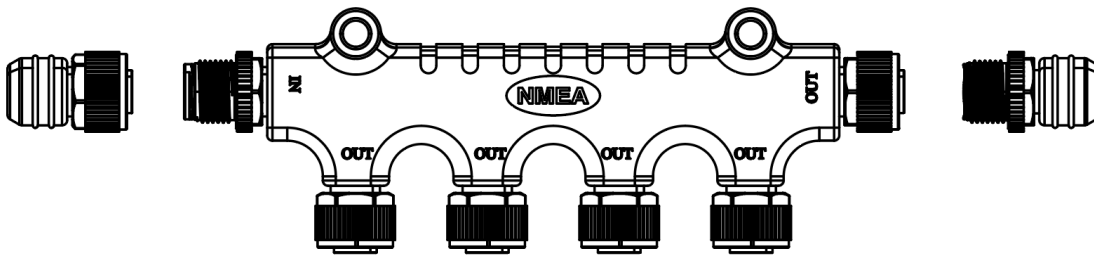

TERMINATOR FEMALE

NMEA 2000 MICRO C 4-WAY TEE

TERMINATOR MALE

2. Connectez le câble d'alimentation NMEA 2000 (fourni séparément) avec un fusible 3A au pôle positif (+) de la source d'alimentation 12V DC et au pôle négatif (-) de cette même source.

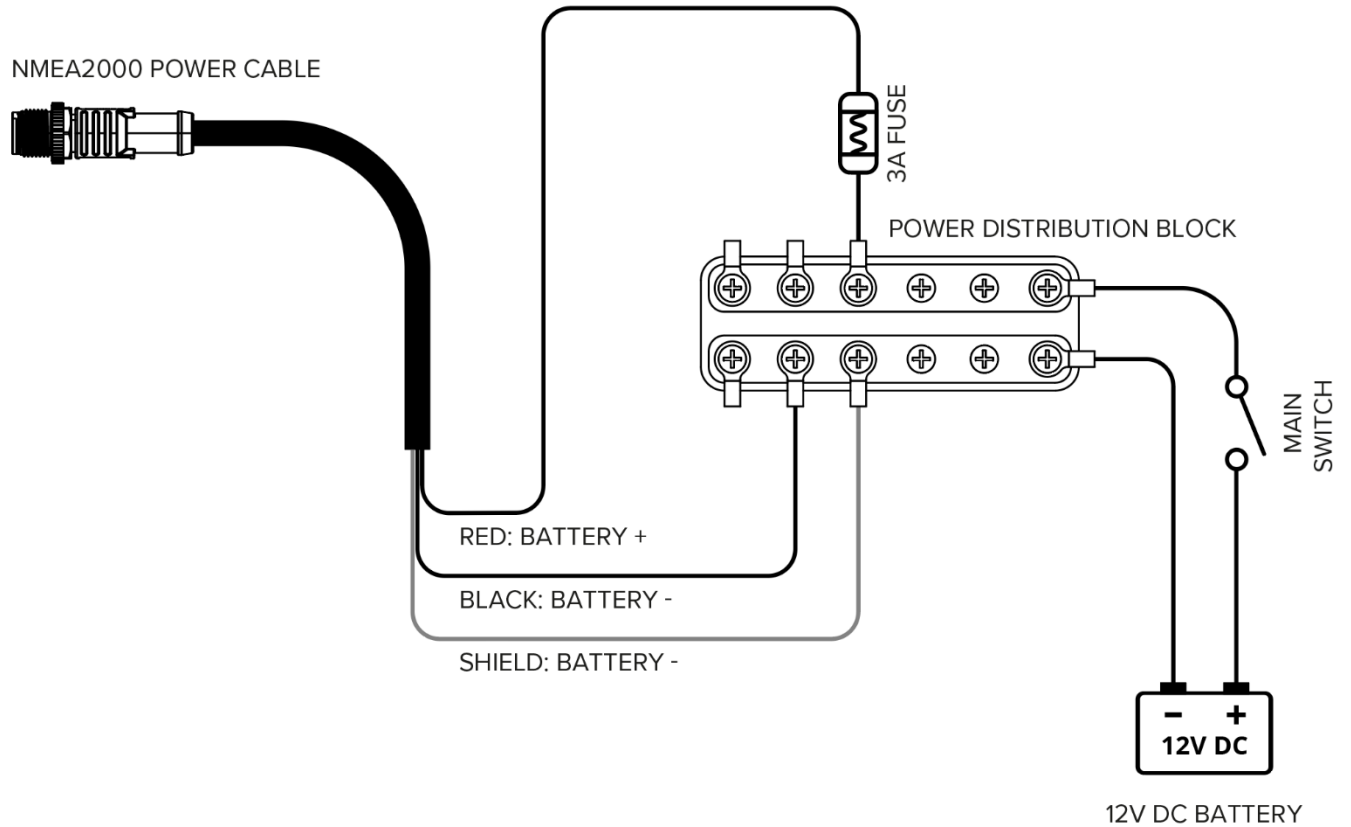

3. Connectez une sortie à ports multiples au connecteur NavX NET à l'aide d'un câble M/F à double extrémité NMEA 2000 de longueur appropriée (fourni séparément).
4. Connectez une sortie à ports multiples à l'interface moteur NMEA à l'aide d'un câble à double extrémité NMEA 2000 de longueur appropriée (fourni séparément).

9. Installation de divertissement

Notez que NavX possède un amplificateur audio interne ainsi qu'un support pour deux amplificateurs externes. Deux zones audio peuvent être contrôlées séparément :

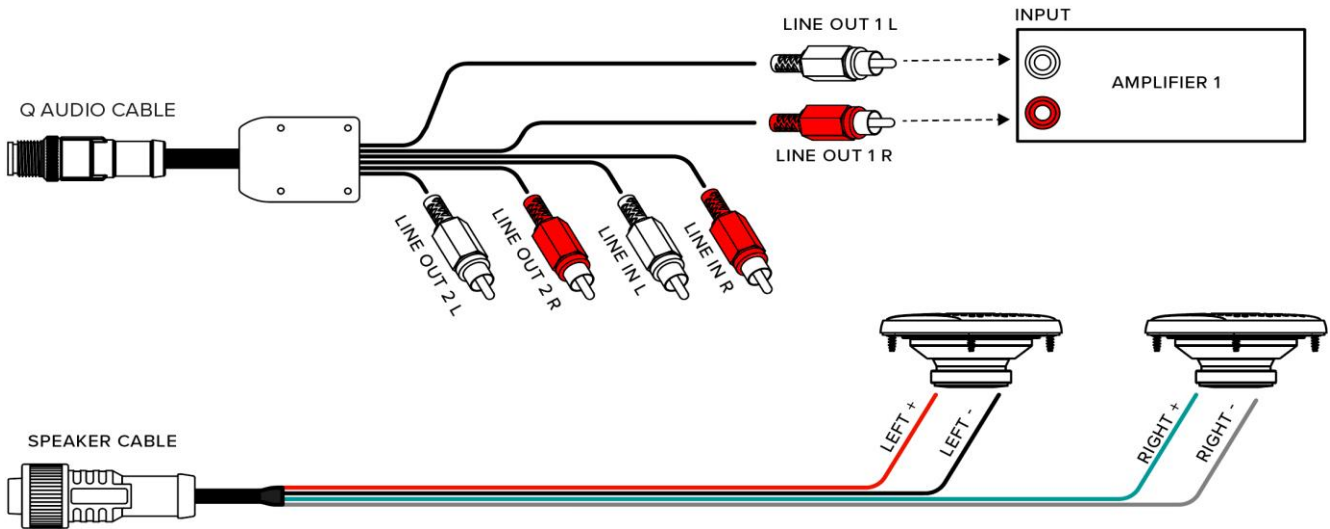

a. Amplificateur interne + LINE OUT 1 (externe)

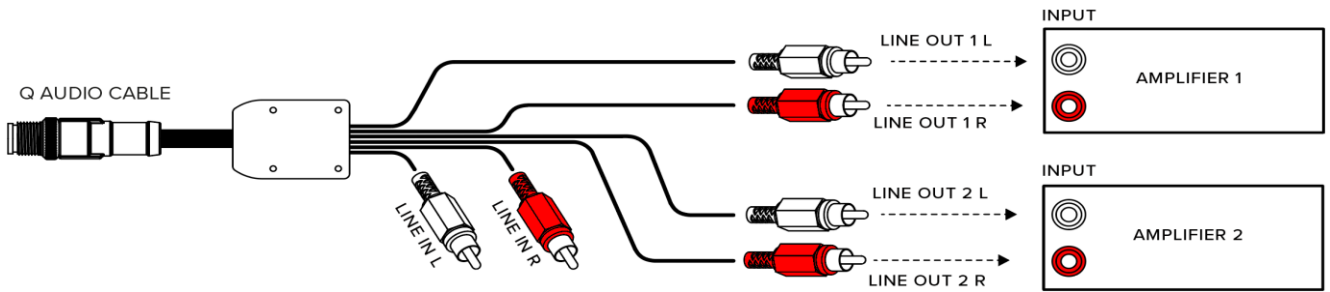

b. LINE OUT 1 (externe) + LINE OUT 2 (externe)

LINE OUT 2 est connecté en parallèle au signal de l'amplificateur interne.

9.1. Connexions des haut-parleurs (amplificateur interne)

Connectez le câble de haut-parleur (fourni dans le pack de base) au connecteur SPEAKER du NavX.

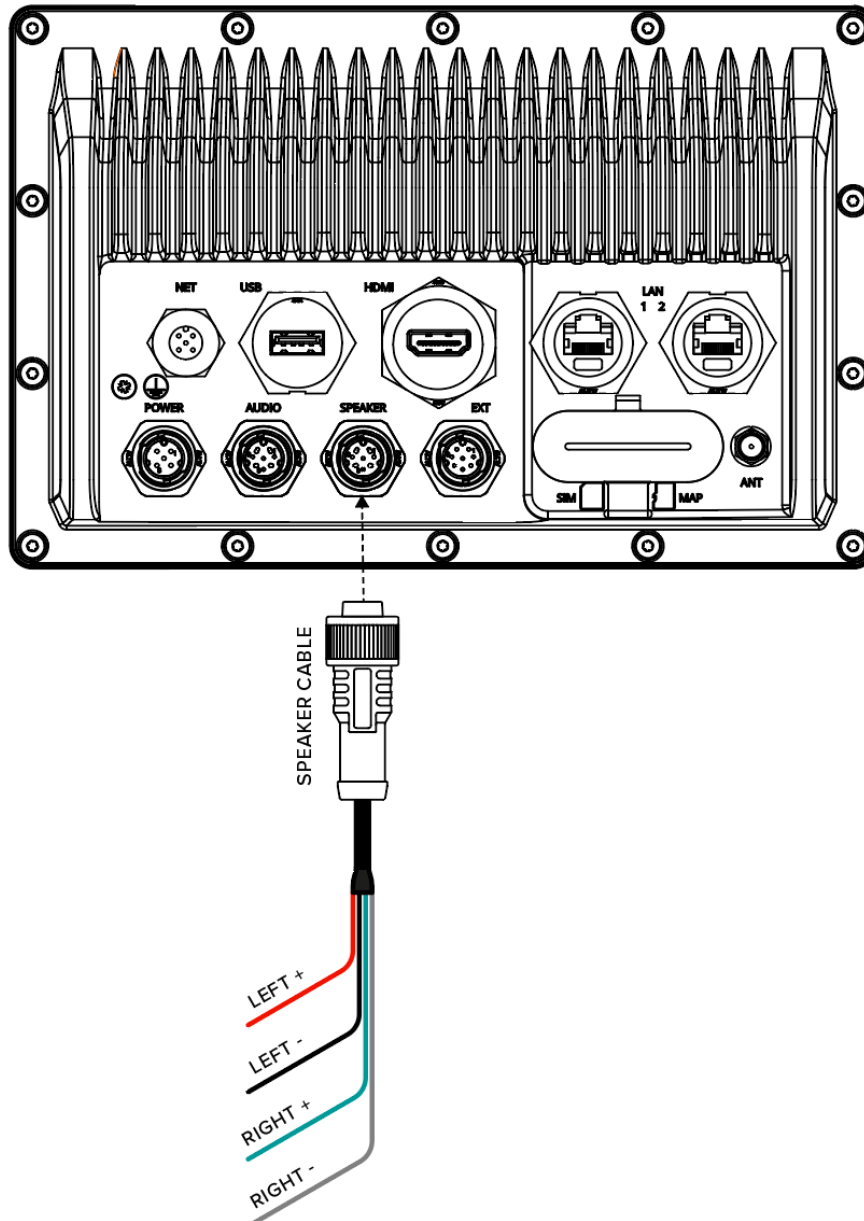

9.2. Connexions audio (amplificateur externe)

Connectez le câble audio (fourni séparément) au connecteur AUDIO de l'écran.

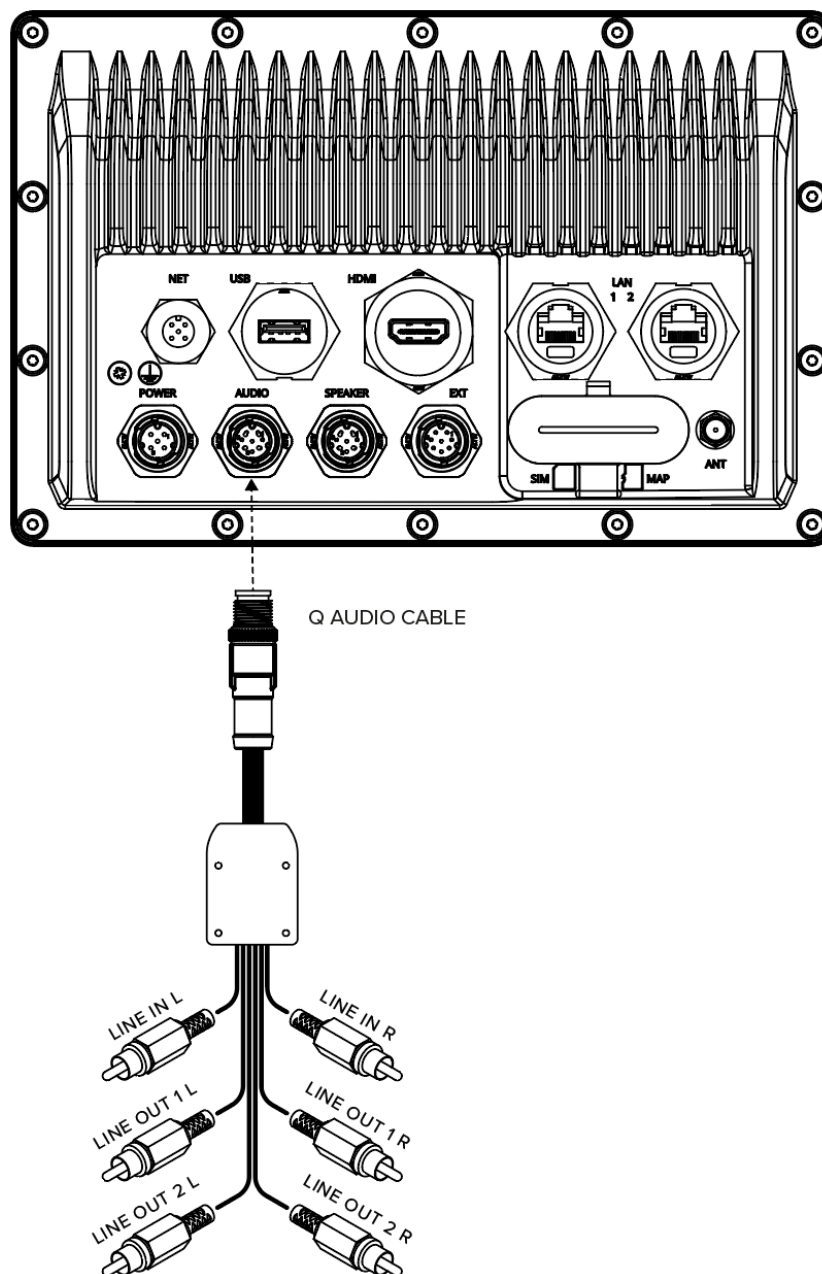

LINE IN peut être utilisée comme entrée auxiliaire, sélectionnable comme source dans l'application Musique.

Le volume de LINE OUT 1 et LINE OUT 2 peut être contrôlé séparément.

Notez que la sortie LINE OUT 2 est connectée en parallèle au signal des amplificateurs internes.

9.3. Connexions de l'antenne FM

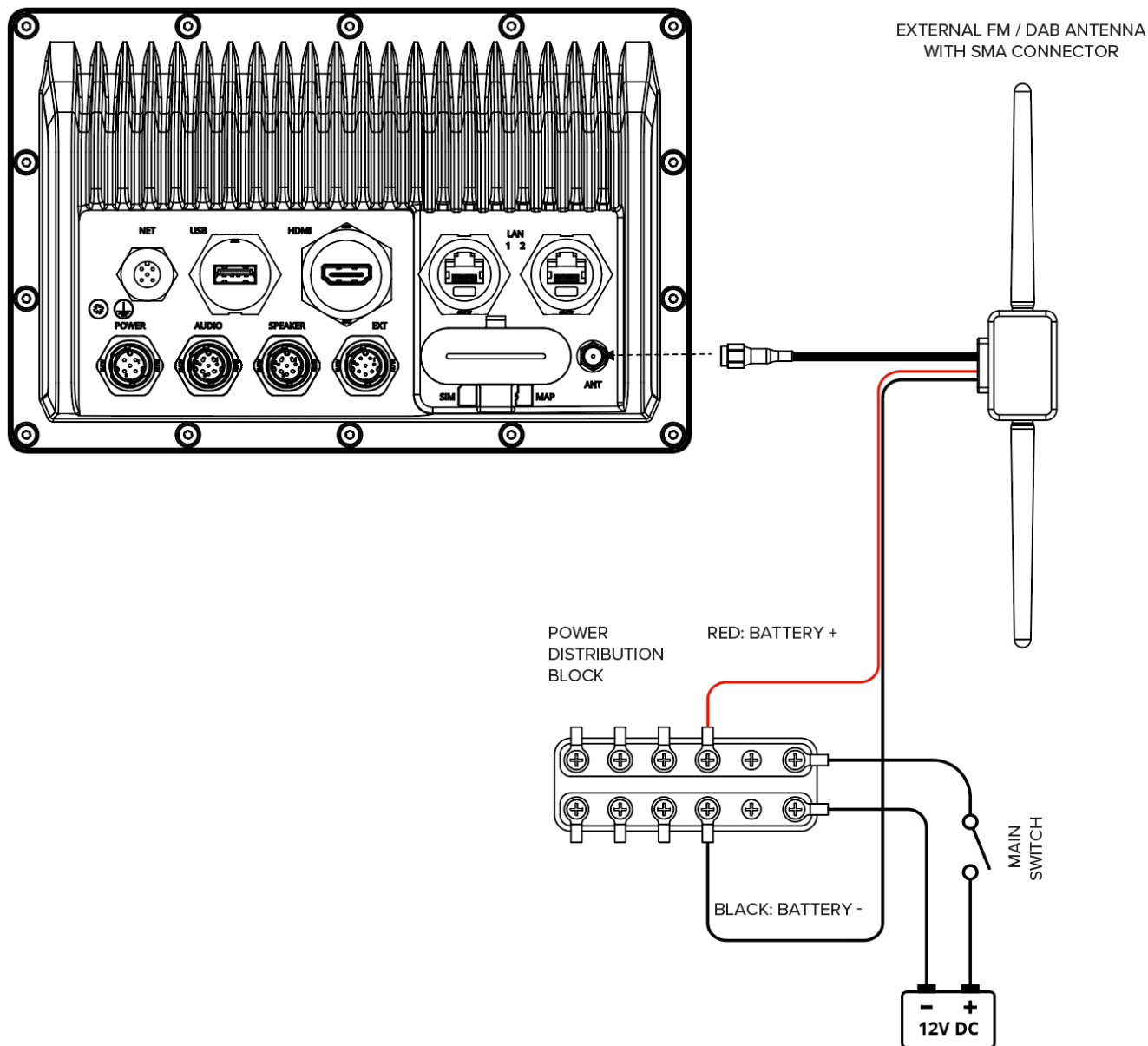

Connectez l'antenne FM/DAB (fournie séparément) au connecteur ANT du NavX. Vous pouvez utiliser une antenne FM/DAB avec un connecteur SMA, ou vous pouvez utiliser un câble adaptateur SMA mâle vers DIN femelle et connecter toute antenne FM/DAB avec un connecteur DIN mâle au câble adaptateur.

9.4. Bluetooth

Le NavX peut être connecté à d'autres appareils via Bluetooth pour lire et contrôler le son et recevoir des appels téléphoniques.

10. Installation du sondeur de pêche

Le NavX peut être connecté à un sonar (sondeur) Raymarine CP100 et à un sondeur Airmar IC-TM90M.

Le sonar Raymarine est connecté à l'un des deux connecteurs LAN à l'aide d'un câble adaptateur RayNet (F) au port RJ45 (M) (fourni avec le radar).

Le connecteur RJ45 du câble doit être assemblé avec un presse-étoupe (fourni séparément) pour protéger la connexion contre la poussière et la pénétration d'eau.

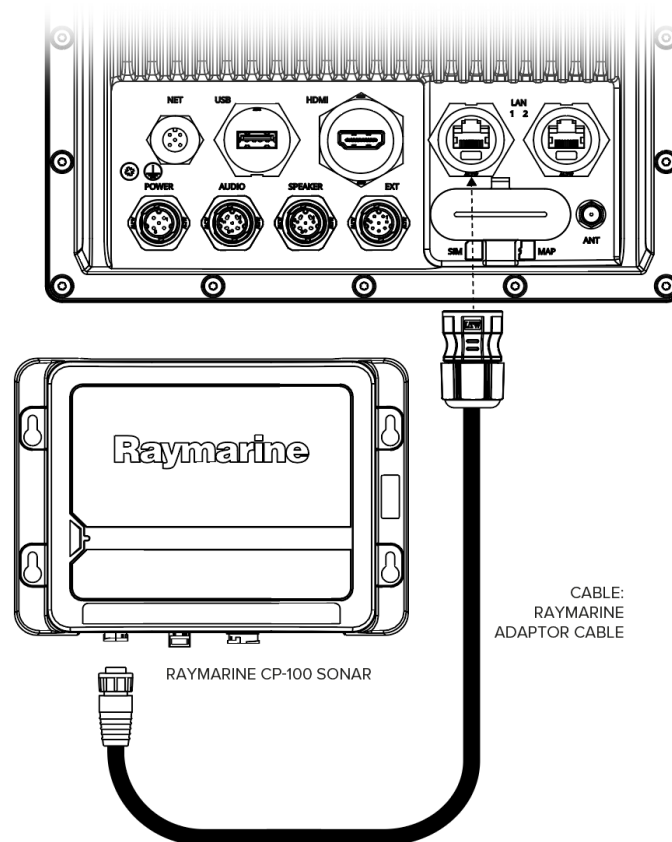

NOTE : Le sonar CP100 peut être connecté à l'un des deux connecteurs d'affichage LAN Q disponibles.

Le sondeur Airmar IC-TM90M a la même connexion électrique que le CP100, mais il a son propre câble RJ45 fixe.

11. Installation de radars

L'écran Q peut être connecté à un radar Raymarine Quantum. Le radar est connecté à l'un des connecteurs LAN à l'aide d'un câble adaptateur RayNet (F) au port RJ45 (M) (fourni avec le radar).

Le connecteur RJ45 du câble doit être assemblé avec un presse-étoupe (fourni séparément) pour protéger la connexion contre la poussière et la pénétration d'eau.

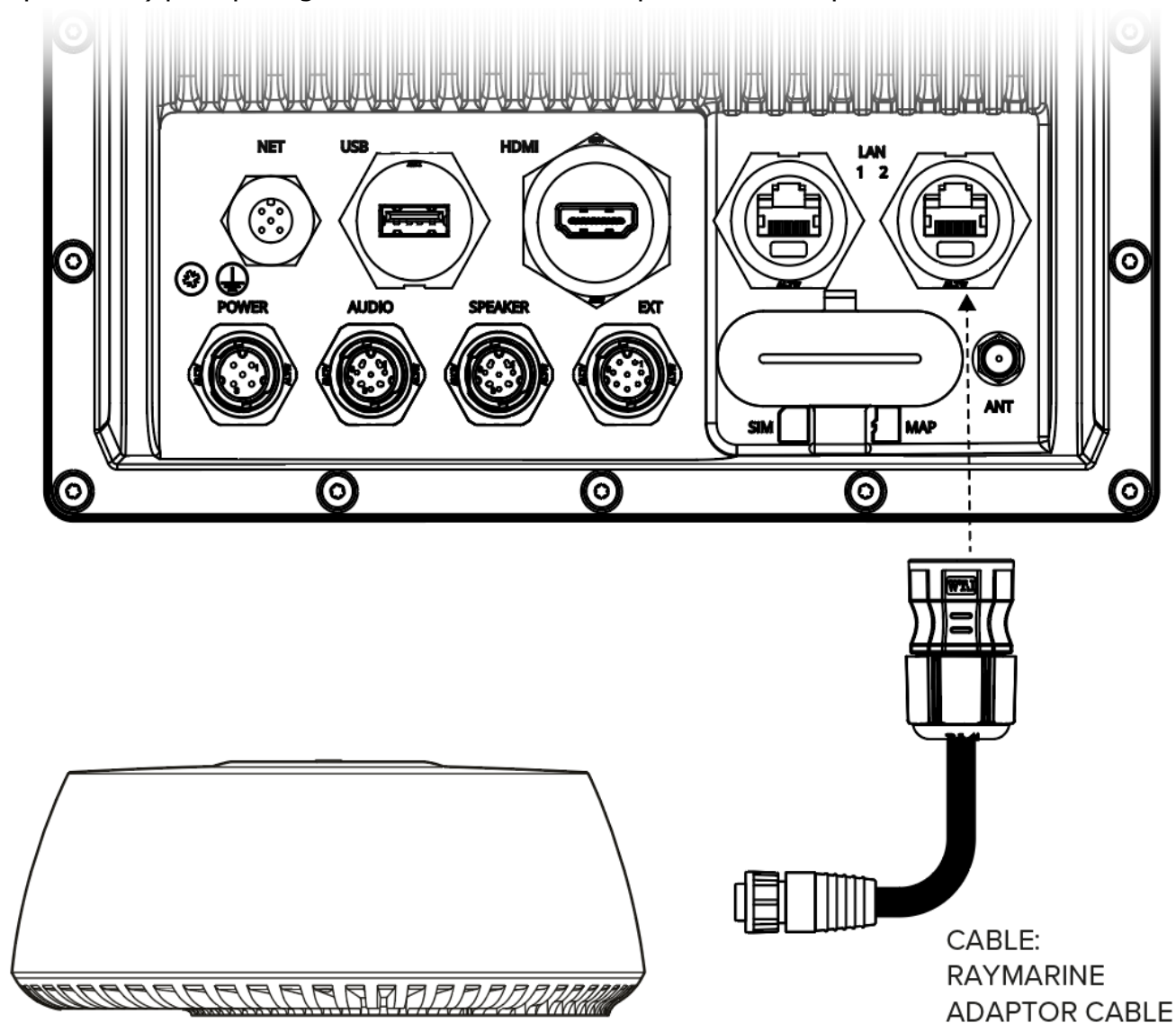

REMARQUE : Le Radar peut être connecté à l'un des deux connecteurs d'affichage LAN Q disponibles.

12. Installation du câble EXT Guard

Tous les accessoires Guard et EXT sont fournis séparément.

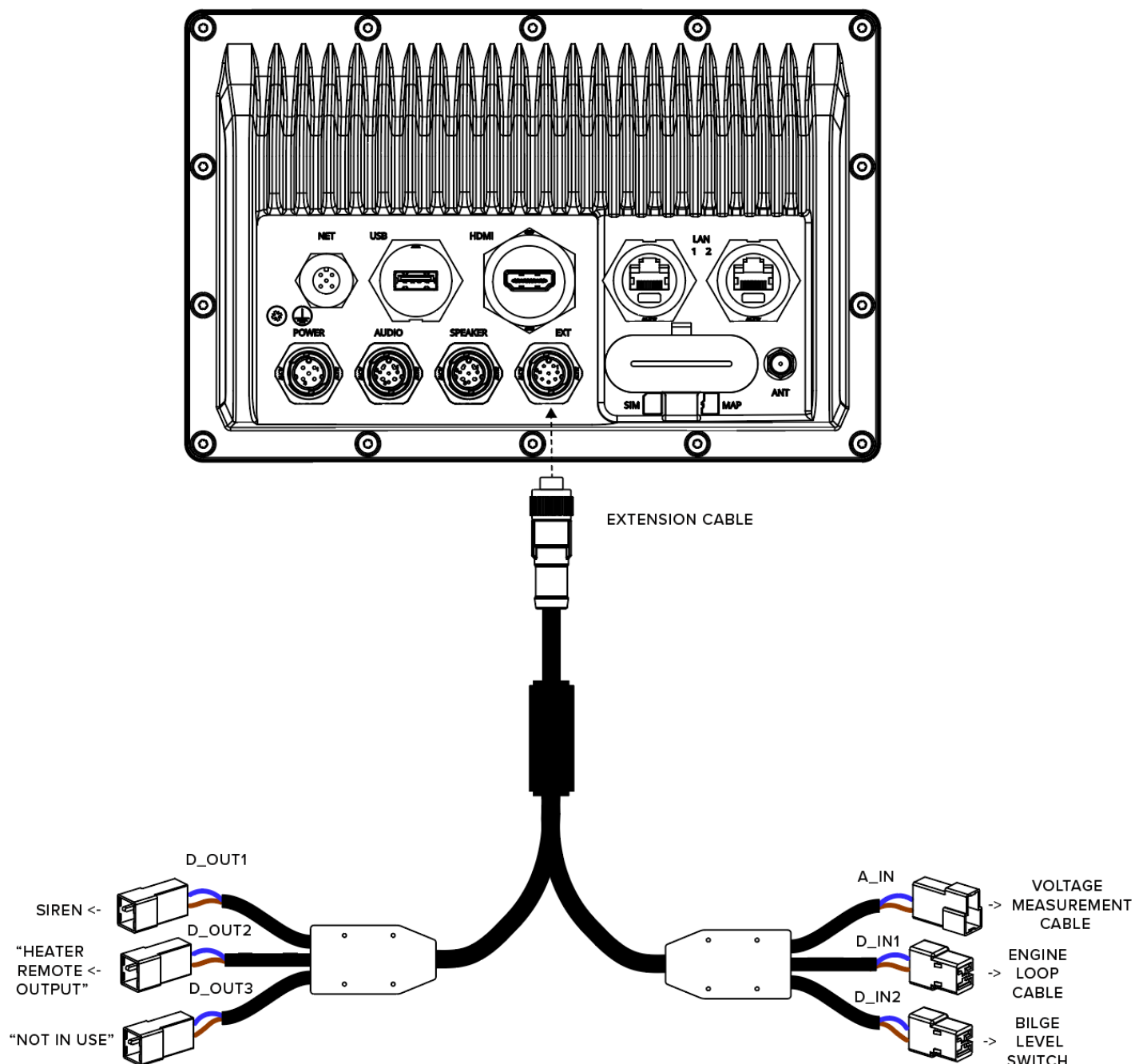

NUMÉRO DE PIÈCE	DESCRIPTION	Longueur
	Q2 Câble EXT (câble de garde)	0,8 m

12.1. Q2 Câble de la boucle du moteur EXT

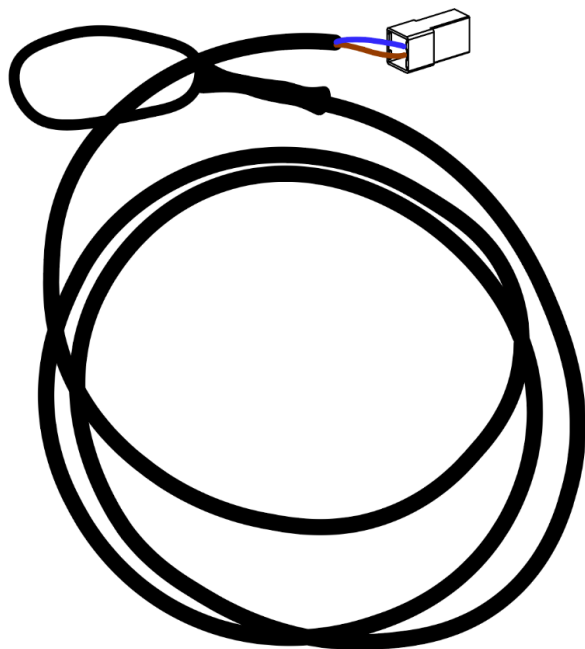

Câble de la boucle du moteur

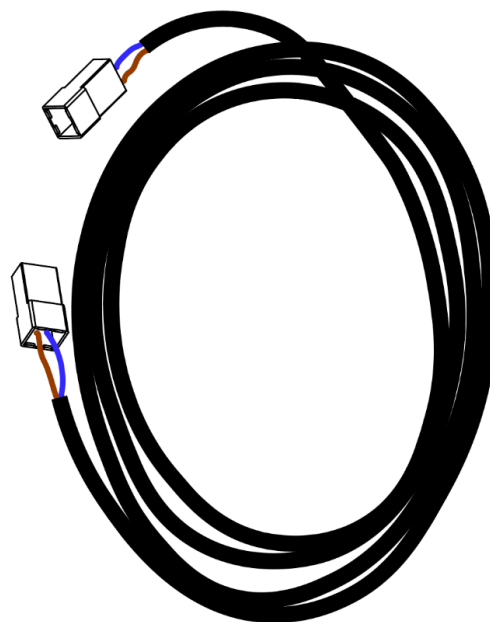

Rallonge (3m) ou (5m)

Le câble de la boucle du moteur est installé autour du moteur de telle sorte que le retrait du moteur nécessite de couper le câble, ce qui entraîne une alarme. Connecté à DIGITAL

NUMÉRO DE PIÈCE	DESCRIPTION	Longueur
	Câble de la boucle du moteur EXT	2m
	EXT câble d'extension	3m
	EXT câble d'extension	5m

12.2. Q2 EXT Sirène

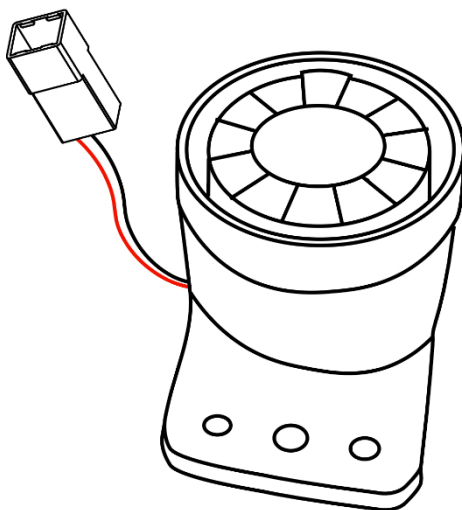

Connecté à DIGITAL OUT 1

NUMÉRO DE PIÈCE	DESCRIPTION	Longueur
	Q2 EXT Sirène	0,5 m

12.3. Q2 EXT Câble de mesure de la tension

La connexion du câble permet de mesurer précisément la tension de la batterie du bateau.

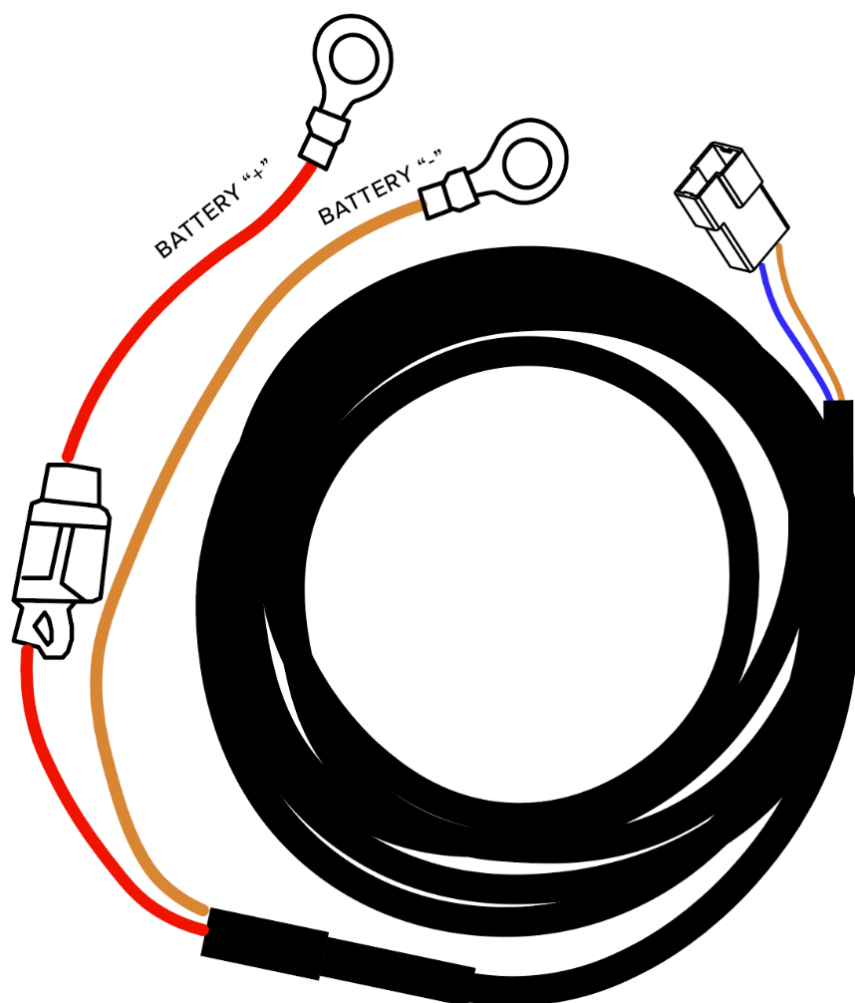

Connecté à ANALOG IN.

NUMÉRO DE PIÈCE	DESCRIPTION	Longueur
	Q2 Câble de mesure de la tension EXT	6,2m



AVERTISSEMENT : Ne connectez pas 'BATTERY-' à la borne positive de la batterie. Cela entraînerait des dommages permanents à l'appareil.

12.4. Contacteur de niveau de cale



Contacteur de niveau de cale

Connecté à DIGITAL IN 2



REMARQUE : Le contacteur de niveau de cale **DOIT** être installé plus haut qu'un détecteur de pompe de cale pour indiquer uniquement le niveau d'eau dépassant la limite prévue.

NUMÉRO DE PIÈCE	DESCRIPTION	Longueur
	EXT Contacteur de niveau de cale	3 m
	Plaque pour interrupteur de cale	-
	EXT câble d'extension	3m
	EXT câble d'extension	5m

13. Auxiliaire Affichage

Installation

Les écrans auxiliaires Q 210e (10") et 216e (16") sont connectés comme indiqué.
Tous les accessoires sont fournis séparément.

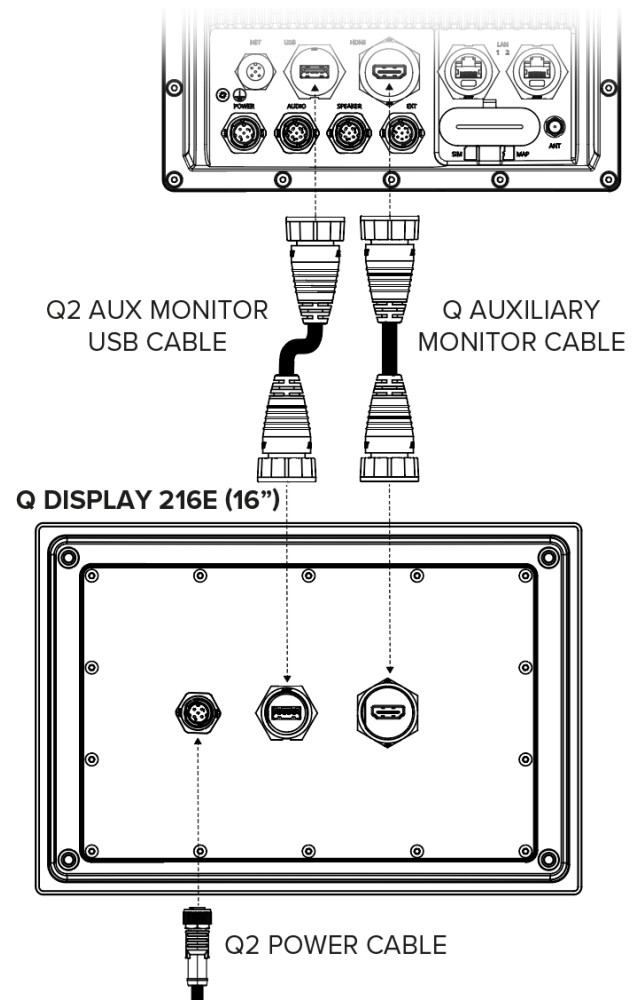
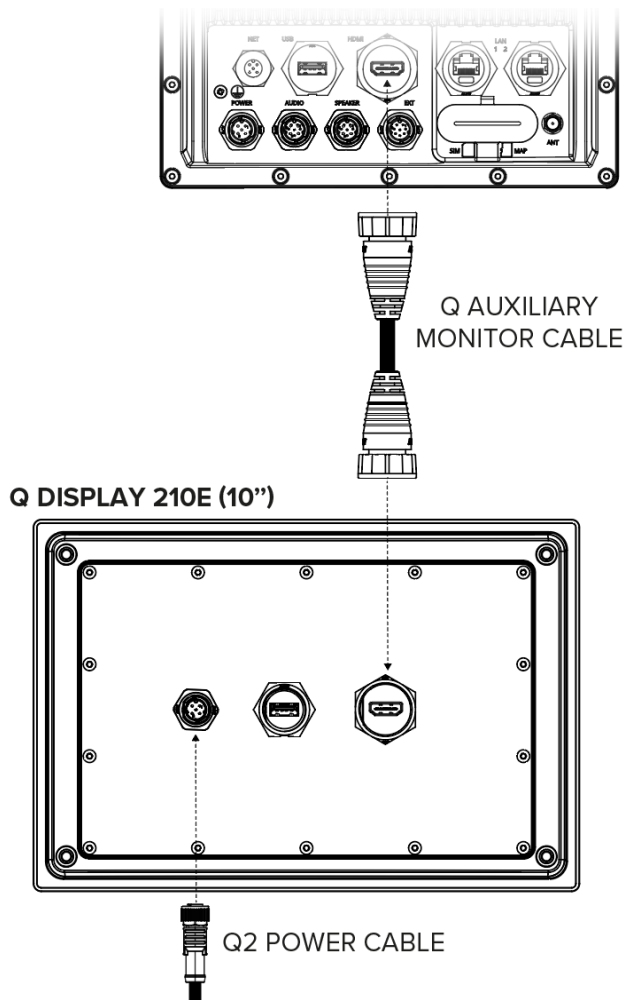

REMARQUE : Le NavX 210e est connecté avec le "Auxiliary Monitor Cable". L'écran Q 216e est connecté à la fois au "Auxiliary Monitor Cable" et au "AUX monitor USB A-A cable".



REMARQUE : Les NavX 210e et 216e ont besoin de leurs propres câbles d'alimentation.

14. Cartes SIM et MAP

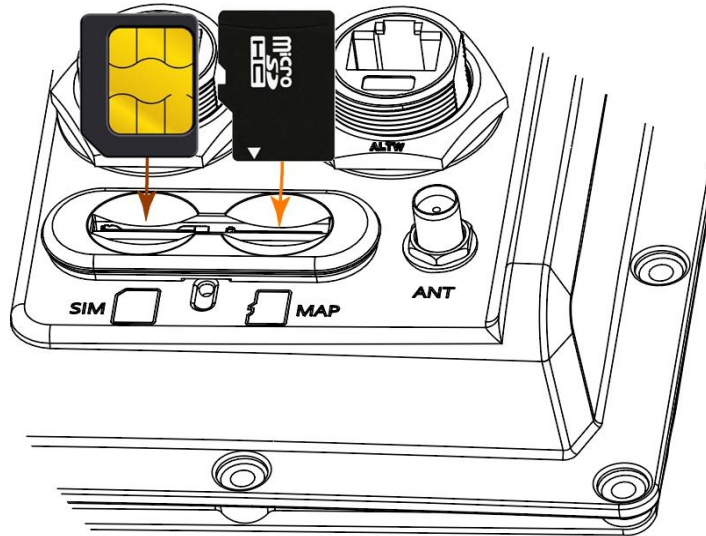

REMARQUE : Les cartes DOIVENT être installées dans le sens indiqué sur l'image ci-dessus. Si elles ne sont pas installées correctement, la fente se brisera et le NavX ne fonctionnera pas correctement.

15. Finalisation de l'installation du site

Une fois le travail d'installation du NavX terminé, il est nécessaire de vérifier que :

- Toutes les connexions ont été effectuées conformément à ces instructions.
- L'appareil est monté solidement et il n'y a pas d'espace entre l'appareil et la surface de montage.
- Les capuchons d'étanchéité des connecteurs sur les emplacements SIM / SD et tous les connecteurs non utilisés sont entièrement serrés.



NOTE : Le positionnement correct des capuchons de connecteurs est crucial pour la protection de l'appareil. La géométrie des capuchons doit correspondre à celle du connecteur.

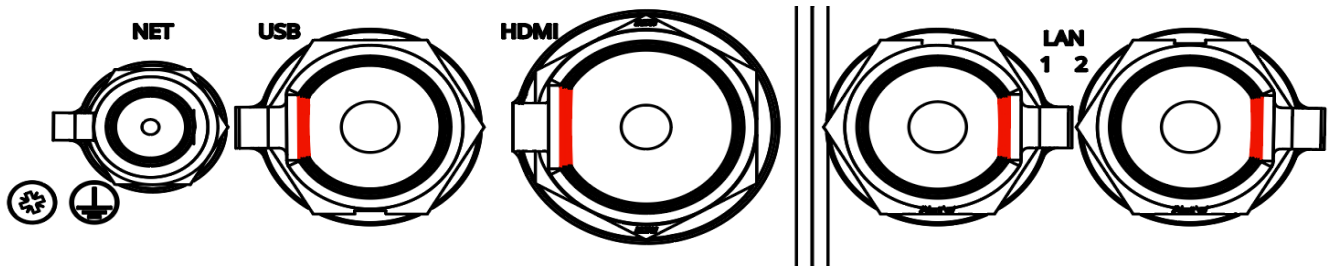

Flat faces are parallel

cover is completely pushed in