

Interface Dual Loch Sondeur

Référence produit : 90-60-451



Fiche d'installation

REV A

SOMMAIRE

1	PRESENTATION	3
1.1	ARCHITECTURE DE L'INSTALLATION	4
1.2	FONCTIONNEMENT DE L'INTERFACE DUAL LOCH SONDEUR.....	5
2	CARACTERISTIQUES TECHNIQUES	5
3	DIAGNOSTIQUE DES PANNES 1^{ER} NIVEAU.....	6
4	INSTALLATION	7
4.1	LISTE DES ACCESSOIRES	7
4.2	PRECAUTIONS D'INSTALLATION	7
4.3	MONTAGE DU BOITIER DUAL LOCH SONDEUR	7
4.4	RACCORDEMENT DES CAPTEURS.....	8
4.5	RACCORDEMENT AU BUS TOPLINE.....	8

1 PRESENTATION

L'*interface dual loch sondeur* permet le raccordement de deux capteurs loch speedomètre et d'un capteur sondeur, au **Bus TOPLINE** de votre installation. Cet instrument de mesure délivre d'une part les informations de vitesse et de distance parcourue par le bateau, et d'autre part, la profondeur, la température de l'eau et la tension du bus d'alimentation.

L'*interface dual loch sondeur* est conçu pour équiper les bateaux à coque large (catamarans, trimaran, 60pieds) de telle façon que l'un des deux speedomètres soit toujours immergé, quel que soit la gîte du bateau.

Selon vos exigences de performance, vous pouvez utiliser trois types de capteur loch :

- Le capteur loch speedomètre roue à aubes.
- Le capteur loch speedomètre électromagnétique
- Le capteur ULTRASONIC SPEEDO **Attention, pour les capteurs ULTRASONIC SPEEDO, il faut brancher un capteur Tribord et un capteur Bâbord. Il est interdit de brancher deux capteurs identiques.**

1.1 Architecture de l'installation

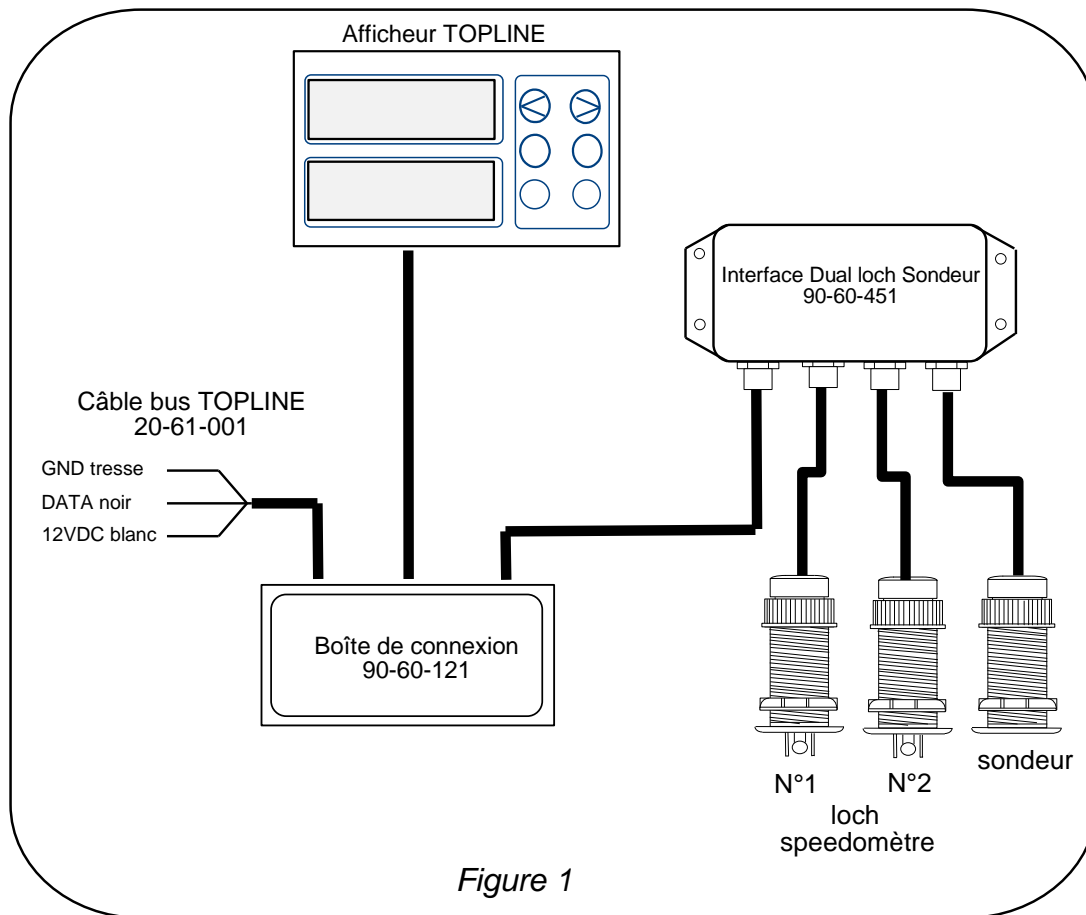

IMPORTANT

- Lisez cette notice dans sa totalité avant de commencer l'installation.
- Tout raccordement électrique sur le **bus TOPLINE** doit être réalisé avec la boîte de connexion 90-60-121. Utilisez uniquement du câble **bus TOPLINE** 20-61-001.
- Toute intervention sur le **bus TOPLINE** doit s'effectuer avec l'installation hors tension.
- Pour les réglages des canaux, référez-vous à la notice de votre afficheur **TOPLINE**.

1.2 Fonctionnement de l'interface Dual loch sondeur

L'**interface dual loch sondeur** permet la lecture du speedomètre **n°1** monté sur bâbord ou du speedomètre **n°2** monté sur tribord. Les deux speedomètres seront installés sur la coque du bateau, de telle façon que l'un ou l'autre soit toujours immergé lorsque le bateau est gîté. A l'aide de l'interrupteur situé en face avant de l'**interface dual loch sondeur**, sélectionnez le mode de fonctionnement, un voyant rouge et un voyant vert indiquent l'état de fonctionnement :

- Interrupteur en position **1** : le capteur loch speedomètre bâbord est activé. Le voyant rouge est allumé.
- Interrupteur en position **2** : le capteur loch speedomètre tribord est activé. Le voyant vert est allumé.
- Interrupteur en position **Auto** : la sélection du capteur loch speedomètre, bâbord ou tribord, s'effectuera automatiquement, ceci en fonction de la position de la girouette. Le voyant rouge s'allumera lorsque le loch speedomètre bâbord sera activé et le voyant vert lorsque le capteur tribord sera activé. Notez que cette fonction est disponible uniquement si votre installation est équipée d'un capteur anémo-girouette **TOPLINE**.
- S'il y a un dysfonctionnement avec le capteur anémo-girouette, les voyants rouge et vert clignotent alternativement : vérifiez que le canal **vent apparent** est disponible sur l'afficheur.

2 CARACTERISTIQUES TECHNIQUES

- Alimentation : 10 à 16VDC
- Consommation : 60mA
- Étanchéité :IP54
- Poids : 160 gr
- Température en fonctionnement : -10°C à +50°C
- Température de stockage : -20°C à +60°C
- Portée contrôlée jusqu'à 50 mètres
- Loch journalier : 0 à 99.99 miles
- Loch totalisateur : 0 à 9999 miles
- Affichage vitesse surface : 0 à 99.99 nœuds
- Température de l'eau : 0°C à +50°C

3 DIAGNOSTIQUE DES PANNES 1^{ER} NIVEAU.

Ce chapitre peut vous permettre de faire face, sans perte de temps, aux incidents bénins qui ne requièrent pas l'intervention d'un spécialiste. Avant de prendre contact avec l'assistance technique, consultez le tableau d'aide au dépannage ci-dessous.

Pannes	Causes possibles et solutions
L'installation Topline ne détecte pas l'Interface loch sondeur	Le câble bus n'est pas ou mal connecté à la boîte de connexion : vérifiez le branchement et la connexion dans la boîte de connexion. Vérifiez l'état des câbles : ils ne doivent pas présenter de trace d'usure ou sectionnement.
La vitesse surface indiquée est 0.00 , ceci quelle que soit la vitesse de votre bateau.	Vérifiez que la roue à aubes n'est pas bloquée (algues, coquillages). Vérifiez que le coefficient de calibration est différent de 0.00 : voir le chapitre 3.
La vitesse surface indiquée est 0.00 et le canal température eau indique « Pan ».	Il est possible que le capteur loch soit mal connecté ou cassé. Vérifiez l'état du câble et la connexion au boîtier.
Le sondeur affiche la profondeur mais l'affichage clignote par intermittence.	Votre sondeur peine à détecter le fond ; Nettoyez la surface du capteur sondeur.
Le sondeur indique toujours une profondeur fixe : exemple 2.10	Il est possible que le sondeur détecte la quille et non le fond. Consultez la fiche d'installation du capteur sondeur.
Votre afficheur indique défaut batterie .	Contrôlez la tension de votre batterie au voltmètre : la tension en fonctionnement doit être supérieure à 10VDC. Vérifiez la tenue de la charge de votre batterie.

Si vous n'arrivez pas à résoudre le problème, contactez votre distributeur.

4 INSTALLATION

4.1 Liste des accessoires

- 15 mètres de câble bus équipé d'un connecteur : 90-60-460
- Boîte de connexion TOPLINE : 90-60-121
- Cordon adaptateur pour ancien capteur sondeur 90-60-453.
- Cordon adaptateur pour ancien capteur loch roue à aubes : 90-60-454
- Connecteur bus TOPLINE : 90-60-465.

4.2 Précautions d'installation

Il est préférable de fixer ce boîtier dans un endroit accessible et en hauteur, où il ne risque pas d'être immergé.

4.3 Montage du boîtier dual loch sondeur

Le boîtier de l'*interface dual loch sondeur* est étanche aux projections d'eau. Il est équipé de quatre embases recevant les connecteurs du capteur sondeur, des capteurs loch speedomètre et du câble bus TOPLINE. Le boîtier sera fixé par quatre vis M4 (non livrées).

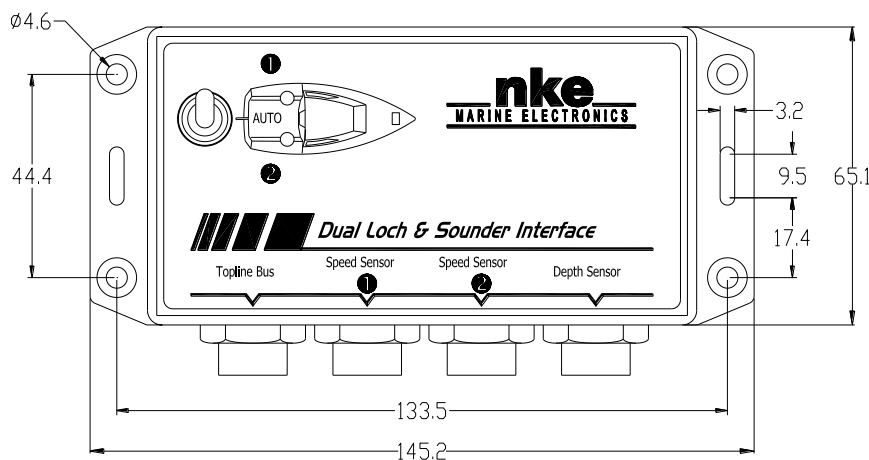

Figure 2

ATTENTION :

- Pour garantir l'étanchéité de l'*interface dual loch sondeur*, assurez-vous que les connecteurs sont fermement vissés sur les embases.
- La connexion des capteurs doit s'effectuer avec l'installation hors tension.
- Il n'est pas possible de raccorder simultanément, un capteur loch speedomètre roue à aubes et un capteur loch speedomètre électromagnétique sur l'*interface dual loch sondeur*.

4.4 Raccordement des capteurs

Les capteurs sont équipés d'un câble de 6 mètres et d'un connecteur surmoulé étanche. Vous connecterez le capteur loch speedomètre bâbord (roue à aubes ou électromagnétique) sur l'embase marquée **speed sensor ①** et le capteur tribord sur l'embase **speed sensor ②**. Le capteur sondeur est connecté sur l'embase **depth sensor** (voir figure 3).

4.5 Raccordement au bus Topline

1. Faîtes cheminer le câble bus de l'**interface dual loch sondeur** vers la boîte de connexion **TOPLINE** de votre installation.
2. Raccordez le câble bus dans la boîte de connexion.

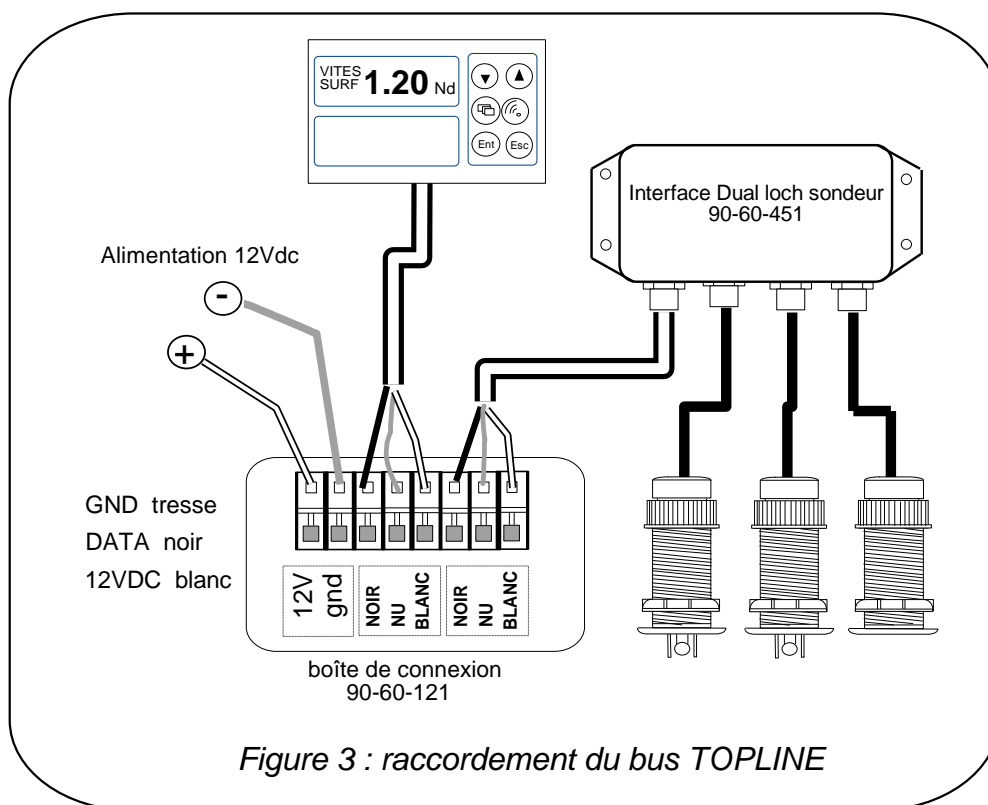

Figure 3 : raccordement du bus TOPLINE

Si vous réduisez la longueur du câble bus 90-60-460, dénudez et étamez les fils avant de les connecter dans la boîte de connexion.

